

brennenstuhl®

Slim LED-Strahler

Slim LED Light

L DN 2810 FL DE 3925 L DN 2810 FL PIR DE 3925
L DN 5630 FL DE 3925 L DN 5630 FL PIR DE 3925
L DN 9850 FL DE 3925 L DN 9850 FL PIR DE 3925

DE	Bedienungsanleitung	3
GB	Operating instructions	8
FR	Mode d'emploi	13
NL	Gebbruiksaanwijzing	18
IT	Istruzioni per l'uso.....	23
ES	Manual de instrucciones.....	28
PL	Instrukcja obsługi	33

DE Bedienungsanleitung Slim LED-Strahler

L DN 2810 FL DE 3925 L DN 2810 FL PIR DE 3925
L DN 5630 FL DE 3925 L DN 5630 FL PIR DE 3925
L DN 9850 FL DE 3925 L DN 9850 FL PIR DE 3925

Achtung: Lesen Sie vor der Montage des Strahlers diese Gebrauchsanweisung bitte aufmerksam durch und bewahren Sie sie anschließend gut auf!

TECHNISCHE DATEN

Schutzklasse: I
Schutzart: IP 54
Nennspannung: 230 V~ 50/60 Hz
Leistungsfaktor: > 0,9

Typ:	Leistung:	Strom:	Bewegungs- melder:	Maße Schutzabdeckung:	Maße:	Gewicht:	max. projizierte Fläche:
L DN 2810 FL DE 3925	10 W (28 x 0,36 W)	0,045 A	nein	124,2 x 90,2 x 4 mm	136 x 146,5 x 40,5 mm	0,43 kg	0,01 m ²
L DN 2810 FL PIR DE 3925	10 W (28 x 0,36 W)	0,045 A	ja	124,2 x 90,2 x 4 mm	166 x 146,5 x 42,5 mm	0,49 kg	0,01 m ²
L DN 5630 FL DE 3925	30 W (56 x 0,5 W)	0,13 A	nein	201,6 x 146,6 x 4 mm	202 x 231 x 35 mm	1,25 kg	0,03 m ²
L DN 5630 FL PIR DE 3925	30 W (56 x 0,5 W)	0,13 A	ja	201,6 x 146,6 x 4 mm	252 x 231 x 40,5 mm	1,37 kg	0,03 m ²
L DN 9850 FL DE 3925	50 W (98 x 0,5 W)	0,22 A	nein	250,8 x 185,8 x 4 mm	235 x 276,5 x 40 mm	1,92 kg	0,05 m ²
L DN 9850 FL PIR DE 3925	50 W (98 x 0,5 W)	0,22 A	ja	250,8 x 185,8 x 4 mm	290 x 276,5 x 40,5 mm	2,0 kg	0,05 m ²

Dieser Hochleistungs-LED-Strahler ist für Beleuchtungszwecke im Innen- und Außenbereich geeignet und für die Festmontage vorgesehen.

Abb. 1

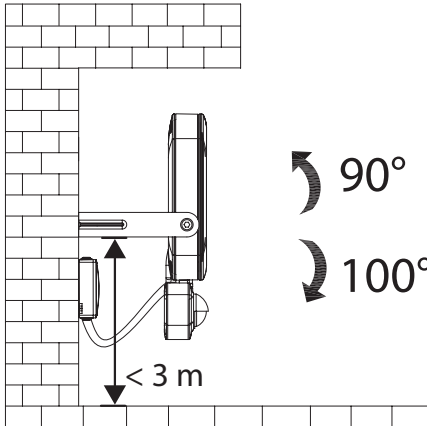

Der Strahler muss in einer Höhe von weniger als 3 m montiert werden (Abb. 1).
Empfohlene Montagehöhe bei Modellen mit Bewegungsmelder 2,5 m.
Der Strahler darf nicht für andere Zwecke eingesetzt werden.

SICHERHEITSHINWEISE

1. Die Installation und Wartung des Strahlers muss durch eine qualifizierte Fachkraft erfolgen.
2. Elektroinstallationen dürfen nur unter Einhaltung der Sicherheitsvorschriften (VDE 0100 für Deutschland) durchgeführt werden.
3. Zum Anschluss muss eine VDE-zertifizierte Anschlussleitung (mindestens H05RN-F 3G1,0) verwendet werden.
4. Der Strahler muss ordnungsgemäß geerdet werden.
5. Der Strahler darf ohne alle ordnungsgemäß angebrachten Dichtungsringe nicht benutzt werden!
6. LED-Strahler sind extrem hell. Bitte niemals direkt in das Licht schauen.
7. Eine zerstörte Schutzabdeckung muss vor weiterer Benutzung des Strahlers durch eine Original Brennenstuhl Schutzabdeckung ersetzt werden.

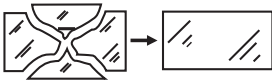

8. Wenn die Netzanschlussleitung des Strahlers oder die Anschlussbox beschädigt wird, muss sie durch eine qualifizierte Fachkraft ersetzt werden, um Gefährdungen zu vermeiden.

MONTAGE UND ANSCHLUSS AN STROMVERSORGUNGHaltebügel **A**, Anschlussbox **B**, Bewegungsmelder **C**

Abb. 2



Abb. 3



1. Schalten Sie vor der Installation stets die Spannungsversorgung ab.
2. Montage-Position: Der Strahler sollte idealer Weise mit der Wandhalterung befestigt werden.
3. Entfernen Sie den Haltebügel von dem Strahler (Abb. 2).
4. Markieren Sie die Position der Bohrlöcher für die Befestigung des Haltebügels und bohren Sie entsprechende Löcher in die Wand. Befestigen Sie den Bügel mit geeigneten Schrauben an der Wand.
5. Öffnen Sie die vormontierte Anschlussbox.
6. Führen Sie die Anschlussleitung durch den mit einer Dichtung versehenen Kabeleingang und schließen Sie sie entsprechend der Abb. 3 an der Lüsterklemme an (N = blaues Kabel, ⊕ = grün/gelbes Kabel, L = braunes Kabel).
7. Stellen Sie sicher, dass die Anschlussleitung ausreichend durch die Zugentlastung fixiert wird.
8. Schrauben Sie die Abdeckung wieder auf die Anschlussbox. Achten Sie auf den korrekten Sitz der Dichtung.
9. Befestigen Sie den Strahler am Haltebügel.
10. Stellen Sie die gewünschte Position der Lampe ein und ziehen Sie die Schrauben fest.

FUNKTIONSBESCHREIBUNG

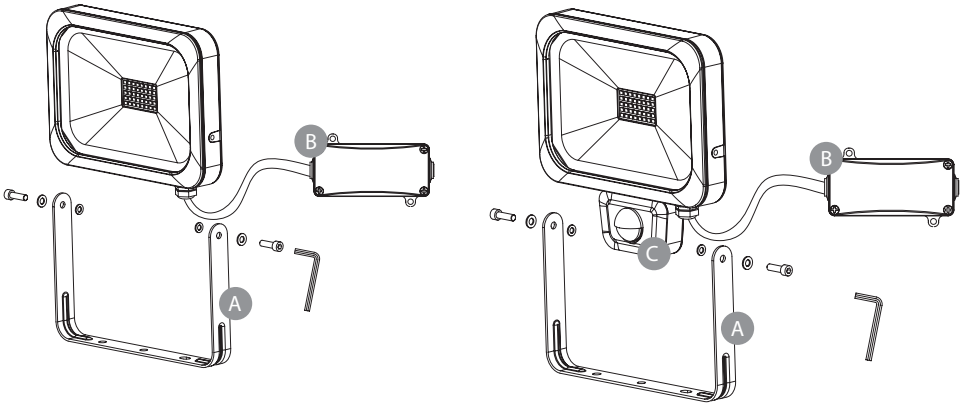
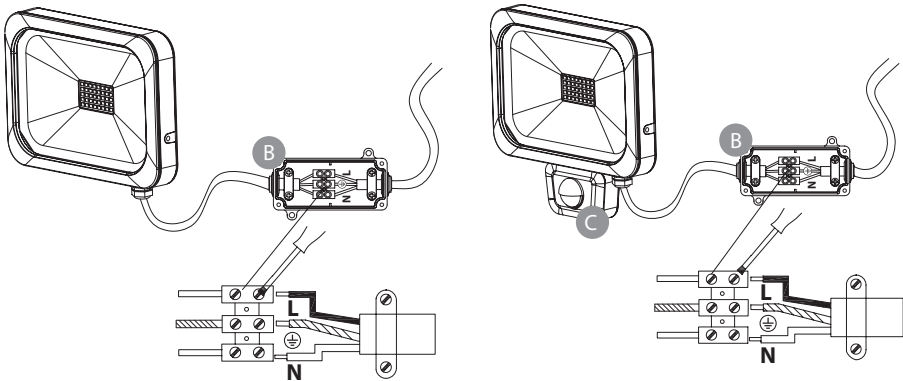
(nur für Versionen mit Bewegungsmelder)

Diese Lampe ist mit einem Infrarot-Sensor ausgestattet. Sie schaltet sich automatisch an, wenn der Sensor im Umfeld Bewegungen feststellt.

Richten Sie den Bewegungsmelder möglichst nicht auf Schwimmbecken, Heizluftabzüge, Klimaanlage oder Objekte, die starken Temperaturschwankungen ausgesetzt sind. Vermeiden Sie, den Bewegungsmelder auf Bäume oder Büsche zu richten oder auf Plätze, an denen sich oft Haustiere aufhalten könnten. Der Bewegungsmelder kann horizontal nach rechts und links gedreht werden. Beachten Sie bei der Anbringung des Strahlers, dass der Bewegungsmelder am empfindlichsten auf Bewegungen reagiert, die quer durch sein Erfassungsfeld laufen und am wenigsten empfindlich bei Bewegungen, die direkt auf das Gerät zulaufen.

BEWEGUNGSMELDER EINSTELLEN

Abb. 4

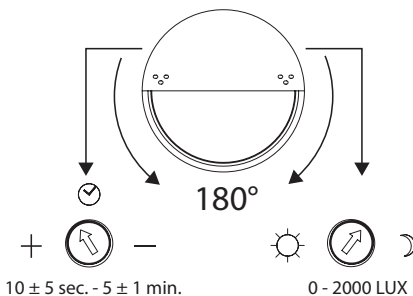

Drehen Sie die Abdeckung des Bewegungsmelders um 180° nach unten, dann erscheinen zwei Regler (siehe Abb. 4).

Zeiteinstellung (Uhrsymbol, links):

Mit diesem Regler können Sie eine beliebige Einschaltzeit zwischen ca. 10 Sekunden und 5 Minuten wählen, nachdem die letzte Bewegung erfasst wurde. Durch Drehen des TIME-Reglers im Uhrzeigersinn nimmt die Zeitspanne ab, gegen den Uhrzeigersinn nimmt sie zu.

Lichteinstellung (Sonne- und Mondsymbol, rechts):

Die Lichteinstellung bestimmt, ab welcher Helligkeit der Sensor des Strahlers einschaltet. Die Position (☀) zeigt an, dass der Sensor am Tag und in der Nacht arbeitet, in der Position (☾) arbeitet der Sensor nur bei Nacht. Zum Einstellen warten Sie, bis die gewünschte Umgebungshelligkeit erreicht ist. Drehen Sie den Lichteinstellungsregler ganz auf das Symbol (☾). Drehen Sie den Regler langsam in Richtung Symbol (☀), bis sich der Strahler durch Bewegung einschaltet.

Der Strahler wird sich nun ab der eingestellten Helligkeit beim Erkennen einer Bewegung einschalten.

Bewegungsmelder: passiver Infrarotsensor
 Erfassungsbereich: bis zu 12 m/bis zu 90 ° (horizontal)
 Zeiteinstellung: ca. 10 sec. bis 5 min.
 Umgebungshelligkeit: 0 – 2000 Lux

WARTUNG



Achtung: Die LED-Leuchte enthält keine Komponenten, die gewartet werden müssen. Die LED-Lichtquelle dieser Leuchte darf nur vom Hersteller oder einem von ihm beauftragten Servicetechniker oder einer vergleichbar qualifizierten Person ersetzt werden. Öffnen Sie niemals die Leuchte bei eingestecktem Netzstecker.

Vorsicht: Lebensgefahr durch elektrischen Schlag!

REINIGUNG

Verwenden Sie keine Lösungsmittel, ätzende Reinigungsmittel oder ähnliches. Benutzen Sie zur Reinigung nur ein trockenes oder leicht angefeuchtetes Tuch.

ENTSORGUNG



Elektrogeräte umweltgerecht entsorgen!

Elektrogeräte gehören nicht in den Hausmüll!

Gemäß Europäischer Richtlinie 2012/19/EU über Elektro- und Elektronikaltgeräte müssen verbrauchte Elektrogeräte getrennt gesammelt und einer umweltgerechten Wiederverwertung zugeführt werden.

Möglichkeiten zur Entsorgung des ausgedienten Geräts erfahren Sie bei Ihrer Gemeinde- oder Stadtverwaltung.

Adressen

Hugo Brennenstuhl GmbH & Co. KG
Seestraße 1 – 3 · D-72074 Tübingen

H. Brennenstuhl S.A.S.
4 rue de Bruxelles · F-67170 Bernolsheim

lectra-t ag
Blegistrasse 13 · CH-6340 Baar

www.brennenstuhl.com

Operating instructions

Slim LED Light

L DN 2810 FL DE 3925 L DN 2810 FL PIR DE 3925
 L DN 5630 FL DE 3925 L DN 5630 FL PIR DE 3925
 L DN 9850 FL DE 3925 L DN 9850 FL PIR DE 3925

Attention: Before assembly of the light, please carefully read the operating instructions and store them at a proper location!

TECHNICAL DATA

Protection class: I
 IP class: IP 54
 Nominal voltage: 230 V~ 50/60 Hz
 Power factor: > 0.9

Type:	Power:	Current:	Motion detector:	Dimensions of protective cover:	Dimensions:	Weight:	max. projected area:
L DN 2810 FL DE 3925	10 W (28 x 0.36 W)	0.045 A	no	124.2 x 90,2 x 4 mm	136 x 146.5 x 40.5 mm	0.43 kg	0.01 m ²
L DN 2810 FL PIR DE 3925	10 W (28 x 0.36 W)	0.045 A	yes	124.2 x 90,2 x 4 mm	166 x 146.5 x 42.5 mm	0.49 kg	0.01 m ²
L DN 5630 FL DE 3925	30 W (56 x 0.5 W)	0.13 A	no	201.6 x 146.6 x 4 mm	202 x 231 x 35 mm	1.25 kg	0.03 m ²
L DN 5630 FL PIR DE 3925	30 W (56 x 0.5 W)	0.13 A	yes	201.6 x 146.6 x 4 mm	252 x 231 x 40.5 mm	1.37 kg	0.03 m ²
L DN 9850 FL DE 3925	50 W (98 x 0.5 W)	0.22 A	no	250.8 x 185.8 x 4 mm	235 x 276.5 x 40 mm	1.92 kg	0.05 m ²
L DN 9850 FL PIR DE 3925	50 W (98 x 0.5 W)	0.22 A	yes	250.8 x 185.8 x 4 mm	290 x 276.5 x 40.5 mm	2.0 kg	0.05 m ²

This high-power LED light is suitable for indoor and outdoor lighting purposes and for fixed assembly.

Fig. 1

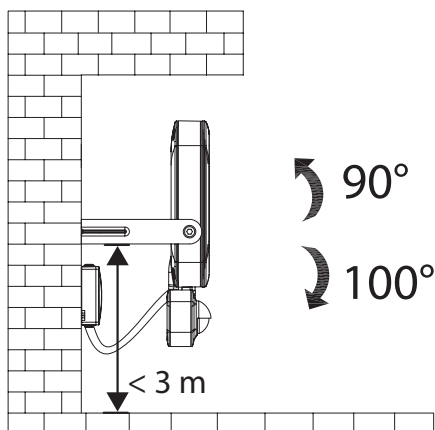

The light has to be assembled at a height of less than 3 m (fig. 1). Recommended assembly height with models with motion detector 2.5 m. The light must not be used for other purposes.

SAFETY INFORMATION

1. The light has to be installed and maintained by a qualified specialist.
2. Electric installations may only be completed complying with the safety regulations (VDE 0100 for Germany).
3. For the connection, a VDE-certified connection line (at least H05RN-F 3G1,0) must be used.
4. The light must be grounded properly.
5. The light must not be used without properly attached sealing rings!
6. LED lights are extremely bright. Please never look directly into the light.
7. If the protective cover is broken, it should be replaced by an original Brennenstuhl protective cover before further use of the light.

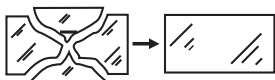

8. If the mains connection line of the light or the connection box is damaged, it must be replaced by a qualified specialist to avoid any risk.

ASSEMBLY AND CONNECTION TO POWER SUPPLYHolding bracket **A**, connection box **B**, motion sensor **C**

Fig. 2

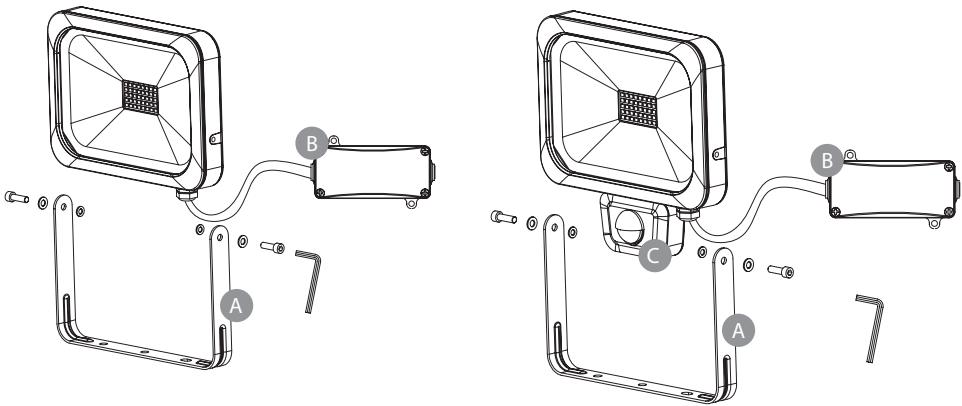
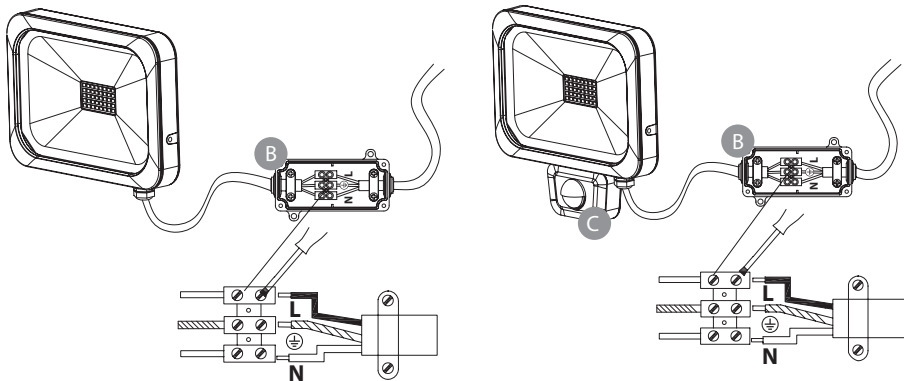

Fig. 3



1. Before the installation, always switch off the voltage supply.
2. Assembly position: The light should ideally be fastened by means of the wall bracket.
3. Remove the holding bracket from the light (fig. 2).
4. Mark the position of the bore holes for fastening the mounting bracket and bore corresponding holes into the wall. Fasten the bracket at the wall using suitable screws.
5. Open the pre-assembled connection box.
6. Lead the connection line through the cable entry with a seal and connect it to the screw terminal according to fig. 3 (N = blue cable, \oplus = green/yellow cable, L = brown cable).
7. Make sure that the connection line is sufficiently fixed by the tension relief.
8. Screw-fix the cover to the connection box. Ensure correct seat of the seal.
9. Fasten the light at the holding bracket.
10. Adjust the desired position of the light and fasten the screws.

FUNCTIONAL DESCRIPTION

(only for versions with motion sensor)

This light is equipped with an infrared sensor. It is switched on automatically if the sensor detects motion in the environment.

If possible, do not direct the motion sensor at swimming pools, heating air exhausts, air conditioning units or objects which are exposed to major temperature fluctuations. Avoid directing the motion sensor at trees or bushes or at places which could be frequently visited by pets. The motion sensor can be horizontally rotated to the right and to the left.

When mounting the light remember that the motion sensor will react most sensitively to motions crossing its field of detection from one side to the other and least sensitively to motions directly approaching the unit.

ADJUSTING THE MOTION SENSOR

Fig. 4

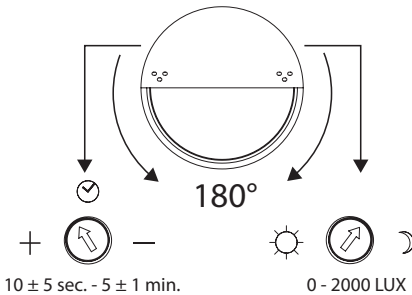

Rotate the cover of the motion sensor by 180° downwards; two controllers will appear (see fig. 4).

Time adjustment (clock symbol, left):

Using this controller, you can select any switch-on time between approx. 10 seconds and 5 minutes after the last motion was detected. Rotating the TIME controller clockwise decreases the time period, rotating it counterclockwise increases it.

Light adjustment (sun and moon symbol, right):

The light adjustment determines from which brightness level the sensor will switch on the light. The (☀) position indicates that the sensor works by day and at night, in (☾) position, the sensor will only work at night. To adjust the sensor, wait until the desired ambient brightness is reached. Completely rotate the light adjustment controller to the (☾) symbol. Slowly rotate the controller in the direction of the (☀) symbol until the light is switched on by the motion.

The light will now be activated from the set brightness when a motion is detected.

Motion sensor: passive infrared sensor
 Detection range: up to 12 m/up to 90° (horizontal)
 Time adjustment: approx. 10 sec. to 5 min.
 Ambient brightness: 0 – 2000 Lux

MAINTENANCE



Attention: The LED light does not contain components that require maintenance.

The LED light source of this light must only be replaced by the manufacturer, a service technician sent by the manufacturer, or by another person with similar qualification.

Never open the light when the mains plug is still connected to the mains.

Caution: Risk of fatal injury from electrical current!

CLEANING

Do not use solvents, caustic cleaning agents or similar products. Only use a dry or slightly moistened cloth for cleaning.

DISPOSAL



Dispose of electric appliances in an environmentally friendly manner!

Electric appliances must not be disposed of in household waste!

The European Directive 2012/19/EU on Waste Electrical and Electronic Equipment rules that used electric appliances should be collected separately and recycled in an environmentally friendly manner.

For possibilities of disposal of the used appliance, please contact your local or municipal administration.

Addresses

Hugo Brennenstuhl GmbH & Co. KG
Seestraße 1 – 3 · D-72074 Tübingen

H. Brennenstuhl S.A.S.
4 rue de Bruxelles · F-67170 Bernolsheim

lectra-t ag
Blegistrasse 13 · CH-6340 Baar

www.brennenstuhl.com

FR

Mode d'emploi

Projecteur LED compact

L DN 2810 FL DE 3925 L DN 2810 FL PIR DE 3925
 L DN 5630 FL DE 3925 L DN 5630 FL PIR DE 3925
 L DN 9850 FL DE 3925 L DN 9850 FL PIR DE 3925

Attention : Lisez attentivement le présent mode d'emploi avant l'installation du projecteur et conservez-le ensuite précieusement !

CARACTÉRISTIQUES TECHNIQUES

Classe de protection : I
 Indice de protection : IP 54
 Tension nominale : 230 V~ 50/60 Hz
 Facteur de puissance : > 0,9

Type :	Puissance :	Énergie :	Détecteur de mouvements :	Dimensions du joint d'étanchéité :	Dimensions :	Poids :	Surface de projetée maximale :
L DN 2810 FL DE 3925	10 W (28 x 0,36 W)	0,045 A	non	124,2 x 90,2 x 4 mm	136 x 146,5 x 40,5 mm	0,43 kg	0,01 m ²
L DN 2810 FL PIR DE 3925	10 W (28 x 0,36 W)	0,045 A	oui	124,2 x 90,2 x 4 mm	166 x 146,5 x 42,5 mm	0,49 kg	0,01 m ²
L DN 5630 FL DE 3925	30 W (56 x 0,5 W)	0,13 A	non	201,6 x 146,6 x 4 mm	202 x 231 x 35 mm	1,25 kg	0,03 m ²
L DN 5630 FL PIR DE 3925	30 W (56 x 0,5 W)	0,13 A	oui	201,6 x 146,6 x 4 mm	252 x 231 x 40,5 mm	1,37 kg	0,03 m ²
L DN 9850 FL DE 3925	50 W (98 x 0,5 W)	0,22 A	non	250,8 x 185,8 x 4 mm	235 x 276,5 x 40 mm	1,92 kg	0,05 m ²
L DN 9850 FL PIR DE 3925	50 W (98 x 0,5 W)	0,22 A	oui	250,8 x 185,8 x 4 mm	290 x 276,5 x 40,5 mm	2,0 kg	0,05 m ²

Ce projecteur LED haute performance est conçu pour une utilisation en intérieur et en extérieur et pour une installation fixe.

Illustration 1

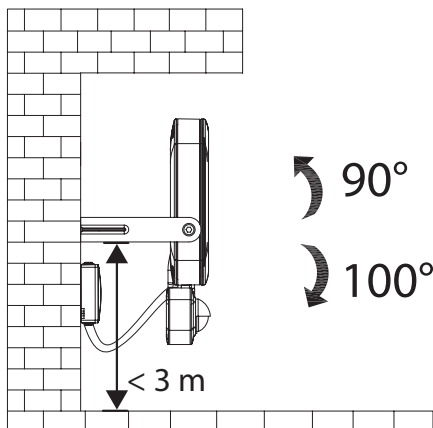

Le projecteur doit être installé à une hauteur inférieure à 3 m (illustration 1). Installation recommandée à une hauteur de 2,5 m pour les modèles avec détecteur de mouvements.

Le projecteur ne doit pas être utilisé à d'autres fins.

CONSIGNES DE SÉCURITÉ

1. L'installation et l'entretien du projecteur doivent être effectués par un professionnel habilité.
2. Les installations électriques doivent être effectuées dans le respect des consignes de sécurité uniquement (pour l'Allemagne : VDE 0100).
3. Pour le raccordement, un câble certifié VDE doit être utilisé (au minimum H05RN-F 3G1,0).
4. Le projecteur doit être relié à la terre de manière réglementaire.
5. Le projecteur ne doit pas être utilisé sans joint d'étanchéité monté de manière réglementaire !
6. Les projecteurs LED sont extrêmement clairs. Ne regardez jamais directement dans le faisceau.
7. Si le point d'étanchéité est endommagé, veuillez le remplacer par une pièce de rechange Brennenstuhl d'origine avant d'utiliser le projecteur.

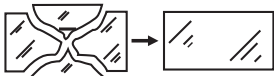

8. Si le cordon d'alimentation du projecteur ou le boîtier de raccordement sont endommagés, ils doivent être remplacés par un professionnel habilité afin d'éviter tout danger.

INSTALLATION ET BRANCHEMENT ÉLECTRIQUESupport de maintien **A**, boîtier de raccordement **B**, détecteur de mouvements **C**

Illustration 2

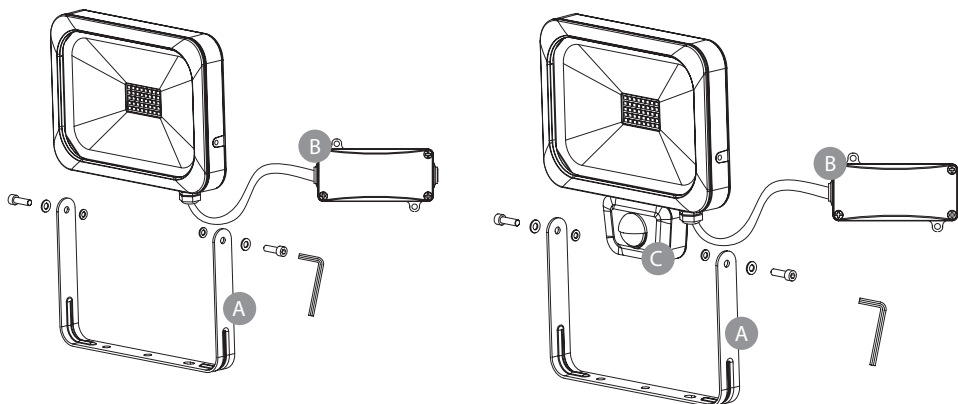
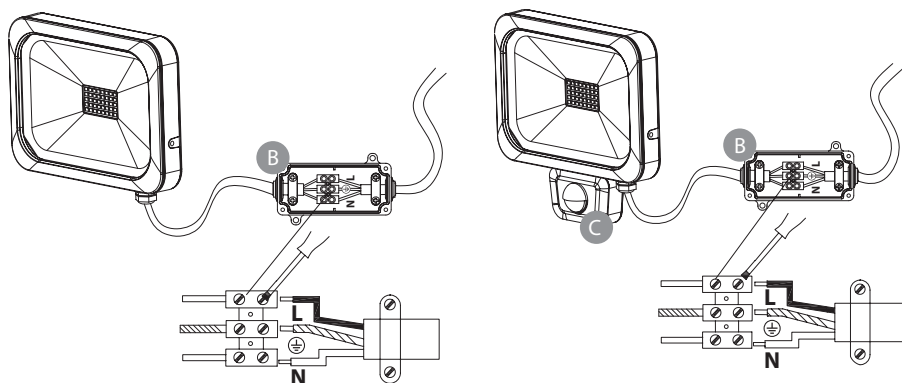

Illustration 3



1. Avant de commencer l'installation, coupez l'alimentation en tension.
2. Installation : Le projecteur doit être installé idéalement sur le support mural.
3. Retirer le support de maintien du projecteur (illustration 2).
4. Marquez l'emplacement des trous de fixation du support de maintien et percez les trous correspondants dans le mur. Fixez le support au mur à l'aide de vis appropriées.
5. Ouvrez le boîtier de raccordement prémonté.
6. Faites passer le câble de raccordement par l'entrée de câbles pourvue d'un joint d'étanchéité et raccordez-le au domino du projecteur conformément à l'illustration 3 (N = fil bleu, \oplus = fil vert/jaune, L = fil brun).
7. Assurez-vous que le serre-câble soit bien resserré pour éviter qu'une traction du câble de raccordement ne soit possible.
8. Revissez le couvercle du boîtier de raccordement. Veillez à ce que le joint d'étanchéité soit bien en place.
9. Fixez le projecteur sur le support de maintien.
10. Placez le projecteur dans la position choisie et serrez les vis.

DESCRIPTION DU FONCTIONNEMENT

(uniquement pour les versions avec détecteur de mouvements)

Ce projecteur est équipé d'un capteur infrarouge. Il s'allume automatiquement si le capteur détecte des mouvements aux alentours.

Si possible, ne dirigez pas le détecteur de mouvements vers des bassins, des ventilations à air chaud, des systèmes de climatisation ou des objets exposés à de fortes variations de température. Évitez de diriger le détecteur de mouvements vers des arbres ou des buissons, ou vers des endroits abritant souvent des animaux domestiques. Le détecteur de mouvements peut être pivoté horizontalement vers la droite ou la gauche.

Lors de l'installation du projecteur, veillez à ce que le détecteur de mouvements soit le plus sensible aux mouvements traversant son champ de détection et le moins sensible à ceux arrivant directement sur l'appareil.

RÉGLAGE DU DÉTECTEUR DE MOUVEMENTS

Illustration 4

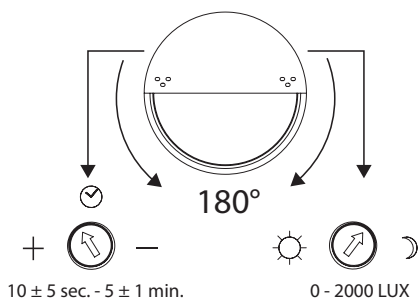

Tournez la protection du détecteur de mouvements de 180° vers le bas ; deux régulateurs apparaissent (voir illustration 4).

Réglage du temps (icône représentant une horloge, à gauche) :

Ce régulateur vous permet de choisir une durée d'éclairage de 10 secondes à 5 minutes environ, après la détection du dernier mouvement. En tournant le régulateur de temps dans le sens des aiguilles d'une montre, l'intervalle de temps diminue. Dans le sens inverse des aiguilles d'une montre, il augmente.

Réglage de l'éclairage (symboles du soleil et de la lune, à droite) :

Le réglage de l'éclairage détermine le degré de luminosité à partir duquel le capteur du projecteur s'allume. La position (☀) indique que le capteur fonctionne la journée et la nuit. En position (☾), le capteur ne fonctionne que la nuit. Pour le réglage, attendez que votre environnement atteigne la luminosité ambiante souhaitée. Tournez complètement le régulateur d'ajustement de l'éclairage sur le symbole (☾). Tournez lentement le régulateur vers le symbole (☀) jusqu'à ce que le projecteur s'allume suite à un mouvement.

Le projecteur s'allumera dorénavant lorsqu'il détectera un mouvement, à partir du degré de luminosité configuré.

Détecteur de mouvements : capteur infrarouge passif

Secteur de capture : jusqu'à 12 m/90° (à l'horizontale)

Durée de fonctionnement : de 10 secondes environ à 5 minutes

Luminosité ambiante : 0 – 2 000 lux

MAINTENANCE



Attention : Le projecteur ne contient aucun composant nécessitant un entretien. Le système d'éclairage à LED de ce projecteur doit exclusivement être remplacé par le fabricant ou l'un de ses techniciens agréés ou toute autre personne compétente habilitée.

N'ouvrez jamais le projecteur si la fiche d'alimentation est raccordée à une prise secteur.

Attention : Danger de mort par électrocution !

NETTOYAGE

N'utilisez aucun solvant, produit de nettoyage abrasif ou autres produits similaires. Pour le nettoyage, utilisez uniquement un chiffon sec ou légèrement humide.

MISE AU REBUT



Les appareils électriques doivent être mis au rebut conformément aux normes environnementales !

Les appareils électriques ne doivent pas être mis dans les ordures ménagères !

Selon la directive européenne 2012/19/CE relative aux appareils électriques et électroniques usagés, les appareils électriques doivent être collectés séparément et recyclés de manière respectueuse de l'environnement.

Pour connaître les solutions de mise au rebut d'un appareil usagé, adressez-vous à votre administration locale ou communale.

Adresses

Hugo Brennenstuhl GmbH & Co. KG
Seestraße 1 – 3 · D-72074 Tübingen

H. Brennenstuhl S.A.S.
4 rue de Bruxelles · F-67170 Bernolsheim

lectra-t ag
Blegistrasse 13 · CH-6340 Baar

www.brennenstuhl.com

Gebruiksaanwijzing Slim LED-Straler

L DN 2810 FL DE 3925 L DN 2810 FL PIR DE 3925
L DN 5630 FL DE 3925 L DN 5630 FL PIR DE 3925
L DN 9850 FL DE 3925 L DN 9850 FL PIR DE 3925

Attentie: Lees voor de montage van de Straler deze gebruiksaanwijzing alstublieft aandachtig door en bewaar hem vervolgens goed!

TECHNISCHE GEGEVENS

Beschermingsgraad: I
Beschermingsklasse: IP 54
Nominale spanning: 230 V~ 50/60 Hz
Vermogensfactor: > 0.9

Type:	Vermogen:	Stroom:	Bewe- gings- sensor:	Afmetingen be- schermingsplaat:	Afmetingen:	Gewicht:	max. gepro- jecteerd oppervlak:
L DN 2810 FL DE 3925	10 W (28 x 0,36 W)	0,045 A	nee	124,2 x 90,2 x 4 mm	136 x 146,5 x 40,5 mm	0,43 kg	0,01 m ²
L DN 2810 FL PIR DE 3925	10 W (28 x 0,36 W)	0,045 A	ja	124,2 x 90,2 x 4 mm	166 x 146,5 x 42,5 mm	0,49 kg	0,01 m ²
L DN 5630 FL DE 3925	30 W (56 x 0,5 W)	0,13 A	nee	201,6 x 146,6 x 4 mm	202 x 231 x 35 mm	1,25 kg	0,03 m ²
L DN 5630 FL PIR DE 3925	30 W (56 x 0,5 W)	0,13 A	ja	201,6 x 146,6 x 4 mm	252 x 231 x 40,5 mm	1,37 kg	0,03 m ²
L DN 9850 FL DE 3925	50 W (98 x 0,5 W)	0,22 A	nee	250,8 x 185,8 x 4 mm	235 x 276,5 x 40 mm	1,92 kg	0,05 m ²
L DN 9850 FL PIR DE 3925	50 W (98 x 0,5 W)	0,22 A	ja	250,8 x 185,8 x 4 mm	290 x 276,5 x 40,5 mm	2,0 kg	0,05 m ²

Deze high-performance LED-Straler is geschikt voor verlichtingsdoeleinden voor binnen en buiten en ontworpen voor vaste montage.

Afb. 1

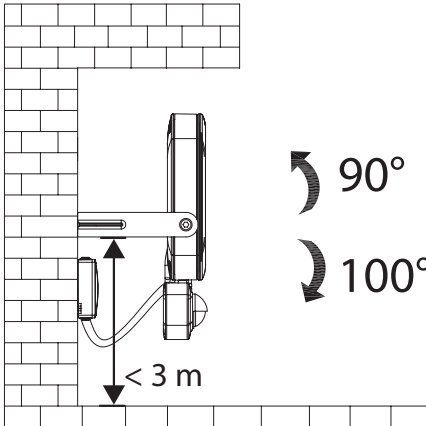

De straler dient op een hoogte onder 3 m gemonteerd te worden (Afb. 1). Aanbevolen montagehoogte voor modellen met bewegingsmelder 2,5 m.

De straler mag niet voor andere doeleinden ingezet worden.

VEILIGHEIDSINSTRUCTIE

1. De installatie en het onderhoud van de straler dienen door een erkende vakman te gebeuren.
2. Elektrische installaties mogen alleen worden uitgevoerd volgens de veiligheidsvoorschriften (in Duitsland de wet VDE 0100).
3. Voor het aansluiten dient een VDE-gecertificeerde aansluitkabel (minstens H05RN-F 3G1,0) gebruikt te worden.
4. De straler dient correct geaard te worden.
5. De straler mag niet gebruikt worden zonder dat alle afdichtingsringen juist bevestigd zijn!
6. LED-Stralers zijn extreem helder. Alstublieft nooit direct in het licht kijken.
7. Een beschadigde beschermingsplaat dient voor verder gebruik van de straler door een originele Brennenstuhl beschermingsplaat vervangen te worden.

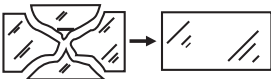

8. Indien de aansluitkabel voor de netspanning van de straler of de aansluitdoos beschadigd wordt, dient hij door een erkende vakman vervangen worden, om blootstelling aan gevaren te voorkomen.

MONTAGE EN AANSLUITING OP DE STROOMVOORZIENING

Bevestigingsbeugel **A**, aansluitdoos **B**, bewegingsmelder **C**

Afb. 2

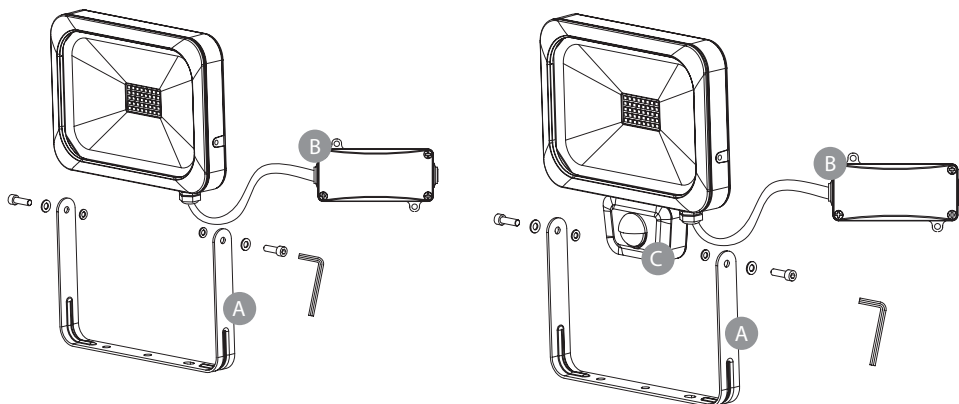

Afb. 3

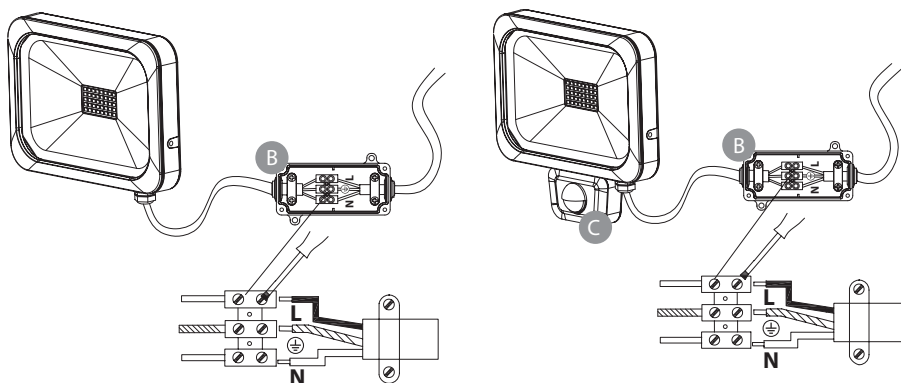

1. Schakel vóór het installeren altijd de stroomvoorziening uit.
2. Montage-positie: De straler dient in de ideale situatie met de wandhouder bevestigd worden.
3. Neem de bevestigingsbeugel van de straler (Afb. 2).
4. Markeer de positie van de boorgaten voor de bevestiging van de bevestigingsbeugels en boor de overeenkomstige gaten in de muur. Bevestig de beugel op de wand met behulp van geschikte schroeven.
5. Open de voormonteerde aansluitdoos.
6. Voer de aansluitkabel door de van een afdichting voorziene kabel-ingang en sluit deze aan overeenkomstig Afb. 3 op de stekkerdoos (N=blauwe kabel, ⊕ = groen/gele kabel, L = bruine kabel).
7. Vergewis u ervan dat de aansluitkabel voldoende door de trekontlasting heen bevestigd wordt.
8. Schroef het deksel weer op de aansluitdoos. Controleer de correcte plaats van de afdichting.
9. Bevestig de straler op de bevestigingsbeugel.
10. Zet de lamp in de gewenste positie en draai de schroeven vast.

FUNCTIONELE BESCHRIJVING

(alleen voor versies met bewegingsmelder)

Deze lamp is voorzien van een infrarood-sensor. Hij schakelt automatisch in wanneer de sensor een beweging in de omgeving detecteert.

Richt de bewegingsmelder liefst niet op zwembaden, warmeluchtroosters, airconditionings of voorwerpen die onderhevig zijn aan sterke temperatuurschommelingen. Voorkom om de bewegingsmelder op bomen of struiken of op plaatsen waar zich vaak huisdieren kunnen bevinden te richten. De bewegingsmelder kan horizontaal naar links en rechts gedraaid worden.

Let er bij het aanbrengen van de straler op dat de bewegingsmelder zo gevoelig mogelijk reageert op bewegingen die dwars door zijn waarnemingsveld lopen en het minst gevoelig op bewegingen die direct op het apparaat af lopen.

BEWEGINGSMELDER INSTELLEN

Afb. 4

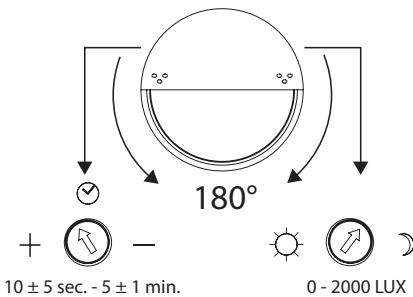

Draai het deksel van de bewegingsmelder 180° naar beneden, dan verschijnen er twee regelaars (zie Afb. 4).

Tijdinstelling (kloksymbool, links):

Met deze regelaar kunt u een gewenste inschakeltijd kiezen tussen ong. 10 seconden en 5 minuten nadat de laatste beweging waargenomen werd. Door de TIME-regelaar met de klok mee te draaien neemt de periode af, tegen de klok in neemt hij toe.

Lichtinstelling (Zon en maan-symbool, rechts):

De lichtinstelling bepaalt vanaf welke helderheid de melder de straler inschakelt. De positie (☀) geeft aan, dat de melder overdag en 's nachts werkt, in de positie (☾) wekt de melder alleen 's nachts. Voor het instellen wacht u totdat de gewenste helderheid van de omgeving is bereikt. Draai de lichtinstellingsregelaar helemaal op het symbool (☾). Draai de regelaar langzaam in de richting van symbool (☀), totdat de straler zich door beweging inschakelt.

De straler zal zich alleen vanaf de ingestelde helderheid bij het herkennen van een beweging inschakelen.

Bewegingsmelder: passieve infrarood-sensor
 Waarnemingsbereik: tot 12 m/tot 90 ° (horizontaal)
 Tijdinstelling: ong. 10 sec. tot 5 min.
 Helderheid omgeving: 0 – 2000 Lux

ONDERHOUD



Attentie: De LED-lamp bevat geen componenten die moeten worden onderhouden. De LED-lichtbron van deze lamp mag alleen door de fabrikant, een onderhoudstechnicus van de fabrikant of een ander vergelijkbaar technicus worden vervangen. Open de lamp nooit wanneer de stekker nog in het stopcontact zit.

Opgelet: Levensgevaarlijk door elektrische schok!

REINIGING

Gebruik geen oplosmiddelen, bijtende reinigingsmiddelen of gelijksoortige middelen. Gebruik voor het schoonmaken van de lamp alleen een droge of licht bevochtigde doek.

AFVOER AFVAL



Elektrische apparaten milieuvriendelijk afvoeren!

Elektrische apparaten behoren niet bij het huisvuil!

Volgens Europese Richtlijn 2012/19/EU betreffende elektrische en elektronische apparatuur moeten afgedankte elektrische apparaten gescheiden worden ingezameld en naar een milieuvriendelijk recyclebedrijf afgevoerd worden.

Over mogelijkheden voor het afvoeren van afgedankte apparaten kunt u informatie vragen bij uw gemeente of stadsbestuur.

Adressen

Hugo Brennenstuhl GmbH & Co. KG
Seestraße 1 – 3 · D-72074 Tübingen

H. Brennenstuhl S.A.S.
4 rue de Bruxelles · F-67170 Bernolsheim

lectra-t ag
Blegistrasse 13 · CH-6340 Baar

www.brennenstuhl.com

Istruzioni per l'uso

Faretto a LED Slim

L DN 2810 FL DE 3925 L DN 2810 FL PIR DE 3925
 L DN 5630 FL DE 3925 L DN 5630 FL PIR DE 3925
 L DN 9850 FL DE 3925 L DN 9850 FL PIR DE 3925

Attenzione: Prima di montare il faretto, leggere attentamente le presenti istruzioni per l'uso e conservarle poi in modo idoneo.

DATI TECNICI

Classe di protezione: I
 Tipo di protezione: IP 54
 Tensione nominale: 230 V~ 50/60 Hz
 Coefficiente di rendimento: > 0,9

Modello:	Potenza:	Tensione:	Sensore di movimento:	Dimensioni copertura protettiva:	Dimensioni:	Peso:	Massima superficie proiettata:
L DN 2810 FL DE 3925	10 W (28 x 0,36 W)	0,045 A	no	124,2 x 90,2 x 4 mm	136 x 146,5 x 40,5 mm	0,43 kg	0,01 m ²
L DN 2810 FL PIR DE 3925	10 W (28 x 0,36 W)	0,045 A	sì	124,2 x 90,2 x 4 mm	166 x 146,5 x 42,5 mm	0,49 kg	0,01 m ²
L DN 5630 FL DE 3925	30 W (56 x 0,5 W)	0,13 A	no	201,6 x 146,6 x 4 mm	202 x 231 x 35 mm	1,25 kg	0,03 m ²
L DN 5630 FL PIR DE 3925	30 W (56 x 0,5 W)	0,13 A	sì	201,6 x 146,6 x 4 mm	252 x 231 x 40,5 mm	1,37 kg	0,03 m ²
L DN 9850 FL DE 3925	50 W (98 x 0,5 W)	0,22 A	no	250,8 x 185,8 x 4 mm	235 x 276,5 x 40 mm	1,92 kg	0,05 m ²
L DN 9850 FL PIR DE 3925	50 W (98 x 0,5 W)	0,22 A	sì	250,8 x 185,8 x 4 mm	290 x 276,5 x 40,5 mm	2,0 kg	0,05 m ²

Il presente faretto a LED ad alta potenza è adatto all'impiego quale fonte di illuminazione per ambienti interni ed esterni ed è previsto per montaggio fisso.

Illustr. 1

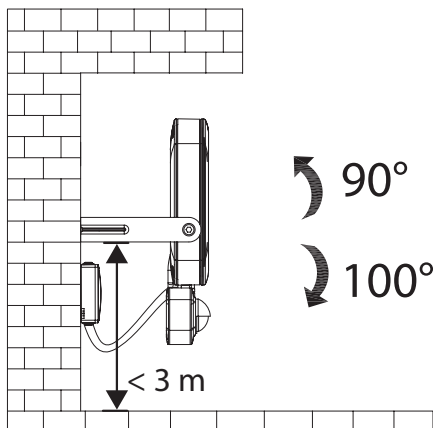

Il faretto deve essere montato a un'altezza inferiore a 3 m (illustr. 1). L'altezza di montaggio consigliata per i modelli con sensore di movimento è di 2,5 m.

Il faretto non può essere utilizzato per altri scopi.

INDICAZIONI DI SICUREZZA

1. L'installazione e la manutenzione del faretto devono essere eseguite da personale specializzato.
2. Le installazioni elettriche possono essere eseguite solo nel rispetto delle disposizioni di legge (VDE 0100 per la Germania).
3. Per il collegamento occorre utilizzare un cavo di collegamento certificato VDE (almeno H05RN-F 3G1,0).
4. Il faretto deve essere correttamente messo a terra.
5. Il faretto non può essere utilizzato senza tutti gli anelli di tenuta regolarmente applicati.
6. I faretti a LED sono estremamente luminosi. Non guardare mai direttamente verso la fonte luminosa.
7. Una copertura protettiva rotta deve essere sostituita con una copertura originale Brennenstuhl prima di continuare a utilizzare il faretto.

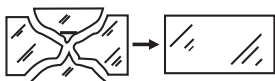

8. Qualora il cavo di allacciamento alla rete del faretto o la scatola di collegamento si danneggi, è necessario farlo(a) sostituire da personale specializzato, per evitare pericoli.

MONTAGGIO E ALLACCIAMENTO ALL'ALIMENTAZIONE ELETTRICAStaffa di supporto **A**, scatola di collegamento **B**, sensore di movimento **C**

Illustr. 2

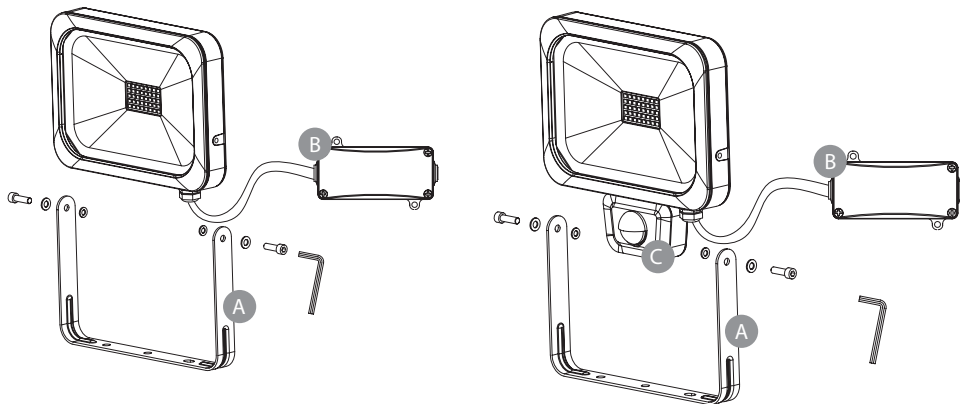

Illustr. 3

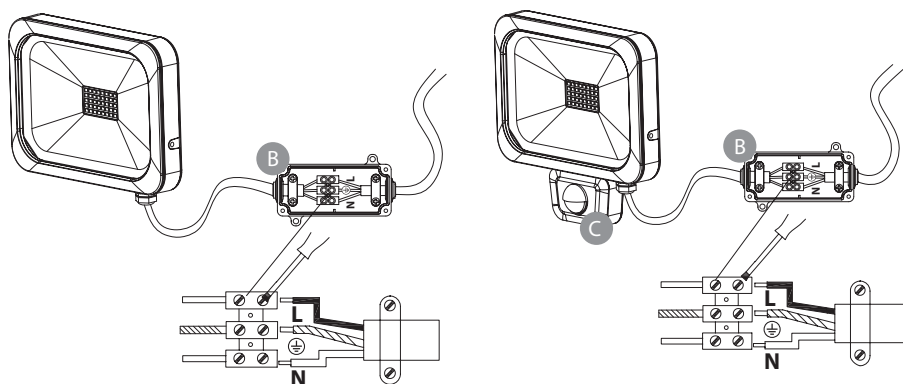

1. Prima dell'installazione staccare sempre l'alimentazione elettrica.
2. Posizione per il montaggio: Il faretto andrebbe idealmente fissato con il supporto a parete.
3. Togliere la staffa di supporto dal faretto (illustr. 2).
4. Segnare la posizione dei fori per il fissaggio della staffa di supporto e trapanare i relativi fori nella parete. Fissare la staffa alla parete con le viti idonee.
5. Aprire la scatola di collegamento pre-montata.
6. Guidare il cavo di allacciamento attraverso l'entrata cavo provvista di una guarnizione e collegarlo al morsetto della lampada secondo l'illustr. 3 (N = cavo blu, \oplus = verde / cavo giallo, L = cavo marrone).
7. Accertarsi che il cavo di allacciamento venga sufficientemente fissato tramite l'ancoraggio del cavo.
8. Avvitare di nuovo il coperchio sulla scatola di collegamento. Prestare attenzione al corretto alloggiamento della guarnizione.
9. Fissare il faretto alla staffa di supporto.
10. Regolare la posizione desiderata della lampada e serrare saldamente le viti.

DESCRIZIONE DEL FUNZIONAMENTO

(solo per modelli con sensore di movimento)

Questa lampada è dotata di un sensore a infrarossi. Si accende automaticamente qualora il sensore rilevi dei movimenti nella zona circostante.

Non orientare, possibilmente, il sensore di movimento su piscine, scarichi di termoventilatori, impianti di climatizzazione od oggetti sottoposti ad elevate oscillazioni di temperatura. Evitare di orientare il sensore di movimento su alberi o cespugli o su luoghi dove potrebbero essere tenuti frequentemente degli animali domestici. Il sensore di movimento può essere ruotato orizzontalmente verso destra e verso sinistra.

Nell'installare il faretto, tener presente che il sensore di movimento reagisce più sensibilmente ai movimenti che attraversano diagonalmente il suo campo di rilevamento e meno sensibilmente ai movimenti diretti verso l'apparecchio.

REGOLAZIONE DEL SENSORE DI MOVIMENTO

Illustr. 4

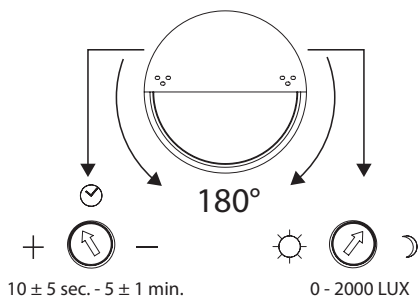

Ruotare il coperchio del sensore di movimento di 180° verso il basso, compariranno due regolatori (vedi illustr. 4).

Impostazione dell'ora (simbolo dell'orologio, a sinistra):

Con questo regolatore è possibile selezionare un tempo di accensione a piacere compreso fra circa 10 secondi e 5 minuti dopo la rilevazione dell'ultimo movimento. Ruotando il regolatore TIME in senso orario il lasso di tempo diminuisce, ruotandolo in senso antiorario aumenta.

Impostazione della luce (simbolo del sole e della luna, a destra):

La regolazione della luce determina da quale luminosità il sensore del faretto debba attivarsi. La posizione (☀) indica che il sensore funziona giorno e notte, in posizione (☾) il sensore funziona solo di notte. Per l'impostazione attendere il raggiungimento della luminosità ambiente desiderata. Ruotare completamente il regolatore di impostazione della luce sul simbolo (☾). Ruotare lentamente il regolatore verso il simbolo (☀), finché il faretto non si accenda tramite il movimento. Da questo momento in poi, il faretto si accenderà, al rilevamento di un movimento, a partire dalla luminosità impostata.

Sensore di movimento: sensore a infrarossi passivo

Campo di copertura: fino a 12 m/fino a 90° (orizzontalmente)

Impostazione tempo: da circa 10 sec. a 5 min.

Luminosità ambiente 0 - 2000 Lux

MANUTENZIONE



Attenzione: La lampada a LED non contiene componenti che necessitano di manutenzione.

La sorgente luminosa LED di questa lampada può essere sostituita solo dal fabbricante o da un tecnico di servizio da lui incaricato o da una persona equiparabile qualificata.

Non aprire mai la lampada con spina inserita.

Attenzione: Pericolo di morte da scossa elettrica!

PULIZIA

Non utilizzare solventi, detersivi corrosivi o simili. Per la pulizia, servirsi unicamente di un panno asciutto o leggermente inumidito.

SMALTIMENTO



Smaltire gli apparecchi elettrici in modo ecocompatibile!

Gli apparecchi elettrici non devono essere messi con i rifiuti domestici!

Conformemente alla Direttiva Europea 2012/19/UE sugli apparecchi elettrici ed elettronici gli apparecchi elettrici usati devono essere raccolti separatamente e riciclati in modo ecocompatibile.

Si possono richiedere le modalità di smaltimento dell'apparecchio inutilizzato presso la propria amministrazione comunale o cittadina.

Indirizzi

Hugo Brennenstuhl GmbH & Co. KG
Seestraße 1 – 3 · D-72074 Tübingen

H. Brennenstuhl S.A.S.
4 rue de Bruxelles · F-67170 Bernolsheim

lectra-t ag
Blegistrasse 13 · CH-6340 Baar

www.brennenstuhl.com

Manual de instrucciones

Foco LED Slim

L DN 2810 FL DE 3925 L DN 2810 FL PIR DE 3925
 L DN 5630 FL DE 3925 L DN 5630 FL PIR DE 3925
 L DN 9850 FL DE 3925 L DN 9850 FL PIR DE 3925

Cuidado: ¡Antes de montar el foco lea cuidadosamente las instrucciones de uso y guárdelas para cualquier consulta futura!

DATOS TÉCNICOS

Clase de protección: I
 Clase de protección: IP 54
 Tensión nominal: 230 V~ 50/60 Hz
 Factor de potencia: > 0,9

Tipo:	Potencia:	Corriente:	Sensor de movimiento:	Dimensiones de la cubierta protectora:	Dimensiones:	Peso:	Área máx. proyectada:
L DN 2810 FL DE 3925	10 W (28 x 0,36 W)	0,045 A	no	124,2 x 90,2 x 4 mm	136 x 146,5 x 40,5 mm	0,43 kg	0,01 m ²
L DN 2810 FL PIR DE 3925	10 W (28 x 0,36 W)	0,045 A	sí	124,2 x 90,2 x 4 mm	166 x 146,5 x 42,5 mm	0,49 kg	0,01 m ²
L DN 5630 FL DE 3925	30 W (56 x 0,5 W)	0,13 A	no	201,6 x 146,6 x 4 mm	202 x 231 x 35 mm	1,25 kg	0,03 m ²
L DN 5630 FL PIR DE 3925	30 W (56 x 0,5 W)	0,13 A	sí	201,6 x 146,6 x 4 mm	252 x 231 x 40,5 mm	1,37 kg	0,03 m ²
L DN 9850 FL DE 3925	50 W (98 x 0,5 W)	0,22 A	no	250,8 x 185,8 x 4 mm	235 x 276,5 x 40 mm	1,92 kg	0,05 m ²
L DN 9850 FL PIR DE 3925	50 W (98 x 0,5 W)	0,22 A	sí	250,8 x 185,8 x 4 mm	290 x 276,5 x 40,5 mm	2,0 kg	0,05 m ²

Este foco LED de alta potencia es adecuado para la iluminación de interiores y exteriores y está diseñado para una instalación fija.

Fig. 1

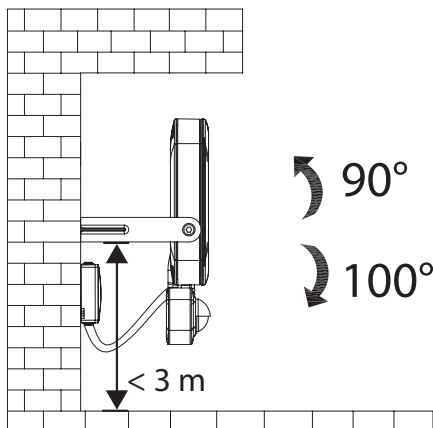

El foco debe montarse a una altura no superior de 3 m. (Fig. 1) Altura de montaje recomendada de 2,5 m. para modelos con sensor de movimiento.

El foco no puede ser utilizado para otros propósitos.

INDICACIONES DE SEGURIDAD

1. La instalación y el mantenimiento del foco debe ser realizada por un profesional cualificado.
2. Las instalaciones eléctricas solo deben realizarse en conformidad con las normas de seguridad (VDE 0100 para Alemania).
3. Para la conexión debe utilizarse un cable certificado por la Federación alemana de electrotécnicos VDE (al menos H05RN-F 3G1,0).
4. El foco debe estar correctamente conectado a una toma de tierra.
5. ¡Este foco no puede ser utilizado sin que se hayan colocado de forma correcta las juntas anulares!
6. Los focos LED son extremadamente brillantes. Por favor, no dirija su mirada directamente hacia la luz.
7. En caso de que la cubierta protectora se dañe, ésta deberá ser reemplazada antes de volver a utilizar el foco por una cubierta protectora original de Brennenstuhl.

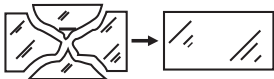

8. En caso de que el cable de red del foco o de la caja de conexión esté dañado se deberá reemplazar por una persona cualificada para evitar situaciones de peligro.

MONTAJE Y CONEXIÓN A LA RED ELÉCTRICA

Soporte **A**, caja de conexión **B**, sensor de movimiento **C**

Fig. 2

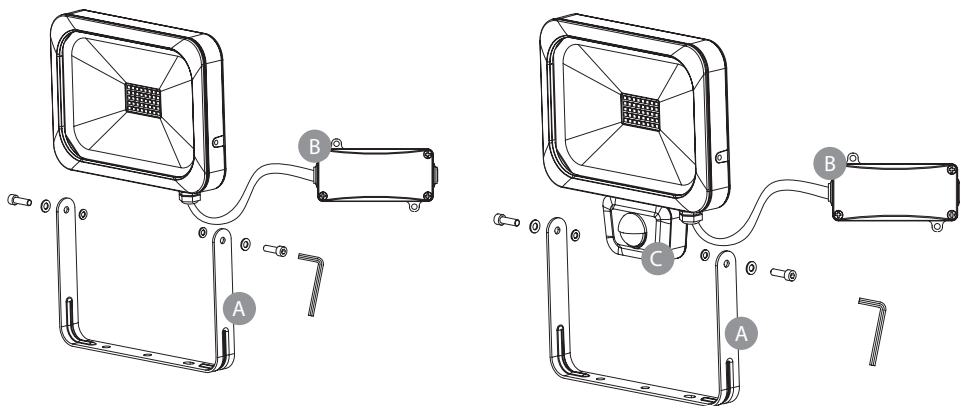
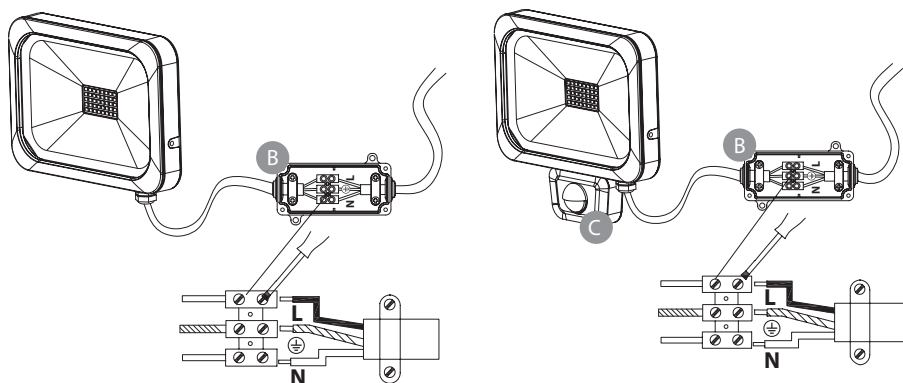

Fig. 3



1. Apague siempre el suministro de corriente antes de la instalación.
2. Posición de montaje: Se recomienda que el foco esté fijado al soporte de pared.
3. Retire el soporte del foco (Fig. 2).
4. Marque en la pared la posición de los agujeros por donde entrarán los tornillos del soporte y realice los correspondientes agujeros. Fije el soporte a la pared con tornillos adecuados.
5. Abra la caja de conexiones que viene pre-instalada.
6. Pase el cable por el orificio para cable provisto con una junta y conéctelo como se muestra en la figura 3 a la regleta del foco (N = cable azul, \oplus = cable verde / amarillo, L = cable marrón).
7. Asegúrese de que el cable esté correctamente fijado a través de la tracción compensada.
8. Vuelva a atornillar la tapa de la caja de conexiones. Asegúrese de que la junta encaja correctamente.
9. Una el foco con el soporte de montaje.
10. Ajuste la posición deseada de la lámpara y apriete los tornillos.

DESCRIPCIÓN DE LA FUNCIÓN:

(Sólo para las versiones con sensor de movimiento)

Este foco está equipado con un sensor de movimiento infrarrojo. Se enciende automáticamente cuando el sensor detecta movimiento en el ambiente.

No coloque el sensor de movimientos junto a piscinas, salidas de calefacción y climatización u objetos que se exponen a cambios bruscos de temperatura. Evite dirigir el sensor de movimiento hacia árboles o arbustos o en lugares donde suelen frecuentar las mascotas de casa. El sensor de movimiento se puede girar horizontalmente a la derecha y a la izquierda.

Observe al montar el foco que el sensor de movimiento es más sensible a los movimientos que se realizan a través de su campo de detección y menos sensible a los movimientos que tienen una dirección directa (frontal) hacia el dispositivo.

AJUSTAR SENSOR DE MOVIMIENTO

Fig. 4

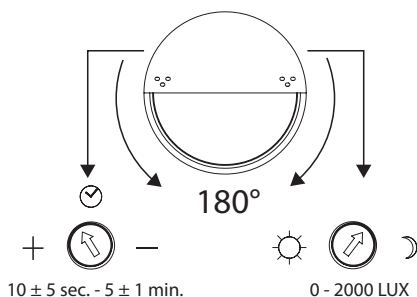

Gire la tapa del sensor de movimiento 180 grados hacia abajo y aparecerán dos reguladores (ver Fig. 4).

Ajuste del tiempo (icono del reloj, izquierda):

Con este regulador puede controlar el tiempo que desee que se conecte el sensor de movimiento, este tiempo puede variar de los 10 seg. hasta los 5 minutos después del último movimiento detectado. Gire el regulador TIME en dirección a las agujas del reloj y el tiempo de detección disminuirá, si lo gira en dirección opuesta al sentido de las agujas el tiempo de detección aumentará.

Ajuste de iluminación (icono del sol y la luna, derecha):

El ajuste de iluminación determina a partir de qué intensidad de iluminación se debe activar el sensor del foco. La posición (☀) indica que el sensor está operativo tanto de día como de noche, en posición (☾) el sensor sólo funciona por la noche. Para el ajuste espere hasta que se haya alcanzado la iluminación de ambiente deseada. Gire el regulador del ajuste de iluminación hacia el icono (☾). Gire el regulador lentamente hacia el icono (☀) hasta que el foco se encienda con el movimiento.

El foco se encenderá ahora cuando detecte un movimiento dentro del alcance de iluminación establecido.

Sensor de movimiento:	sensor infrarrojo pasivo
Alcance de detección:	hasta 12 m/hasta 90 ° (horizontal)
Ajustes de tiempo:	aprox. 10 seg. hasta 5 min
Luminosidad del entorno:	0 - 2000 Lux

MANTENIMIENTO



Atención: El foco LED no tiene componentes que necesiten un mantenimiento.

El foco luminoso LED de esta lámpara únicamente debe ser sustituido por el fabricante o por un técnico de servicio designado por éste o una persona con cualificación comparable.

No abra nunca la lámpara mientras esté conectado a la red eléctrica.

Cuidado: ¡Peligro de muerte por descarga eléctrica!

LIMPIEZA

No utilice detergentes o disolventes para su limpieza. Utilice sólo un paño seco o ligeramente humedecido.

ELIMINACIÓN



¡Desechar los dispositivos eléctricos de acuerdo con las regulaciones ambientales!

Los dispositivos eléctricos no deben tirarse a la basura doméstica.

En conformidad con la Directiva Europea 2012/19/CE sobre residuos de aparatos eléctricos y electrónicos, los equipos eléctricos deben ser seleccionados, separados y reciclados para que puedan volver a ser reutilizados.

Contacte con su ayuntamiento municipal u oficina local para informarse sobre las posibilidades de eliminación.

Direcciones

Hugo Brennenstuhl GmbH & Co. KG
Seestraße 1 – 3 · D-72074 Tübingen

H. Brennenstuhl S.A.S.
4 rue de Bruxelles · F-67170 Bernolsheim

lectra-t ag
Blegistrasse 13 · CH-6340 Baar

www.brennenstuhl.com

Instrukcja obsługi

Naświetlacz LED Slim

L DN 2810 FL DE 3925 L DN 2810 FL PIR DE 3925
 L DN 5630 FL DE 3925 L DN 5630 FL PIR DE 3925
 L DN 9850 FL DE 3925 L DN 9850 FL PIR DE 3925

Uwaga: Przed przystąpieniem do montażu naświetlacza należy uważnie przeczytać niniejszą instrukcję obsługi, którą następnie należy zachować!

DANE TECHNICZNE

Klasa ochrony: I
 Stopień ochrony: IP 54
 Napięcie znamionowe: 230 V~ 50/60 Hz
 Współczynnik mocy: > 0,9

Typ:	Moc:	Prąd:	Czujnik ruchu:	Wymiary obudowy ochronnej:	Wymiary:	Ciężar:	Maks. powierzchnia oświetlana:
L DN 2810 FL DE 3925	10 W (28 x 0,36 W)	0,045 A	nie	124,2 x 90,2 x 4 mm	136 x 146,5 x 40,5 mm	0,43 kg	0,01 m ²
L DN 2810 FL PIR DE 3925	10 W (28 x 0,36 W)	0,045 A	tak	124,2 x 90,2 x 4 mm	166 x 146,5 x 42,5 mm	0,49 kg	0,01 m ²
L DN 5630 FL DE 3925	30 W (56 x 0,5 W)	0,13 A	nie	201,6 x 146,6 x 4 mm	202 x 231 x 35 mm	1,25 kg	0,03 m ²
L DN 5630 FL PIR DE 3925	30 W (56 x 0,5 W)	0,13 A	tak	201,6 x 146,6 x 4 mm	252 x 231 x 40,5 mm	1,37 kg	0,03 m ²
L DN 9850 FL DE 3925	50 W (98 x 0,5 W)	0,22 A	nie	250,8 x 185,8 x 4 mm	235 x 276,5 x 40 mm	1,92 kg	0,05 m ²
L DN 9850 FL PIR DE 3925	50 W (98 x 0,5 W)	0,22 A	tak	250,8 x 185,8 x 4 mm	290 x 276,5 x 40,5 mm	2,0 kg	0,05 m ²

Wysokowydajny naświetlacz LED sprawdza się jako oświetlenie wewnętrzne i zewnętrzne oraz jest przewidziany do montażu na stałe.

Rys. 1

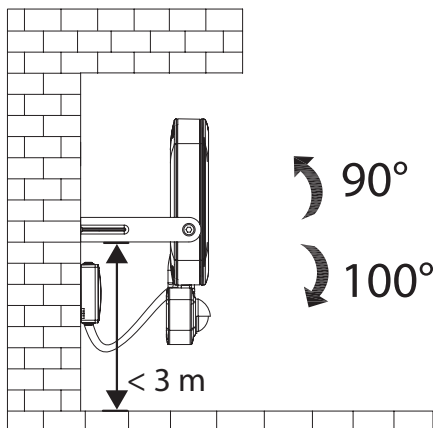

Naświetlacz należy zamontować na wysokości poniżej 3 m (rys. 1). Zalecana wysokość montażowa w przypadku modeli z czujnikiem ruchu wynosi 2,5 m.

Używanie naświetlacza do innych celów jest zabronione.

WSKAZÓWKI BEZPIECZEŃSTWA

1. Instalacja i konserwacja naświetlacza to czynności, które muszą być wykonane przez wykwalifikowanego specjalistę.
2. Prace z zakresu instalacji elektrycznej mogą być przeprowadzane tylko z zachowaniem przepisów bezpieczeństwa (VDE 0100 dla Niemiec).
3. Do podłączenia należy użyć przewodu podłączeniowego z aprobatą VDE (minimum H05RN-F 3G1,0).
4. Naświetlacz należy prawidłowo uziemić.
5. Użytkowanie naświetlacza bez prawidłowo założonych wszystkich pierścieni uszczelniających jest zabronione!
6. Naświetlacze LED emitują ekstremalnie jasne światło. Nigdy nie patrzeć bezpośrednio w źródło światła.
7. Zniszczoną obudowę ochronną należy wymienić na oryginalną obudowę ochronną marki Brennenstuhl, zanim ponownie rozpoczniemy użytkowanie naświetlacza.

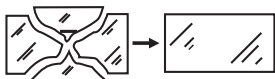

8. Jeżeli przewód zasilający naświetlacza lub skrzynka podłączeniowa ulegnie uszkodzeniu, musi on/ona zostać wymieniony/a przez wykwalifikowanego specjalistę w celu uniknięcia ewentualnych zagrożeń.

MONTAŻ I PODŁĄCZENIE DO ZASILANIA ELEKTRYCZNEGO

Pałak mocujący **A**, skrzynka podłączeniowa **B**, czujnik ruchu **C**

Rys. 2

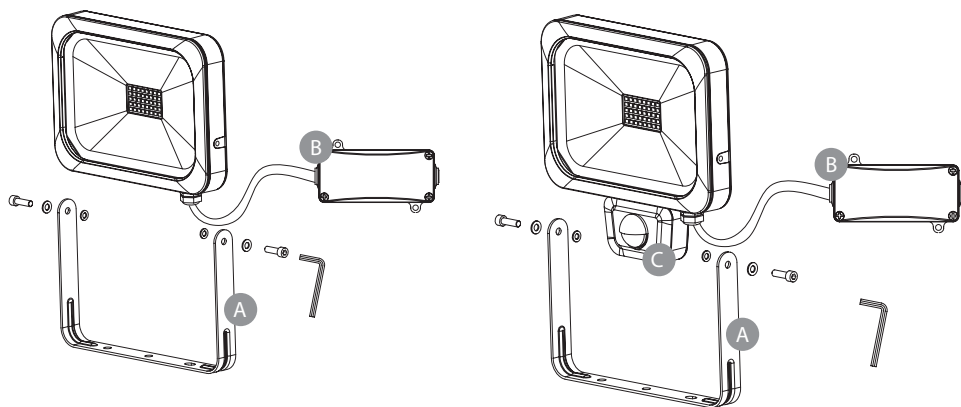

Rys. 3

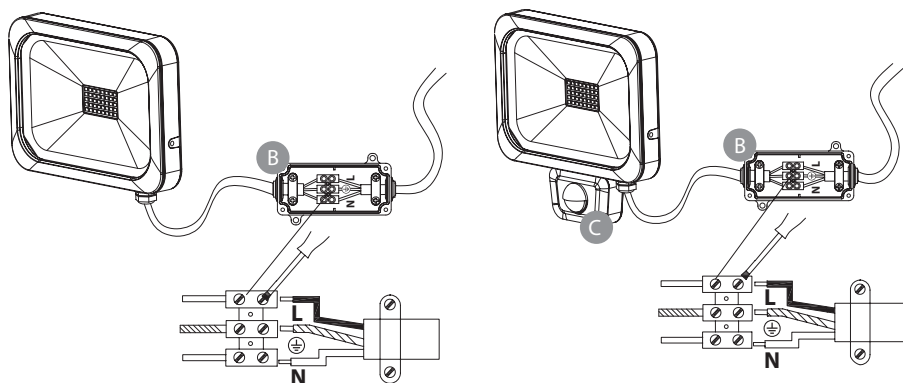

1. Przed instalacją należy zawsze odłączyć zasilanie elektryczne.
2. Pozycja montażowa: Optymalnym rozwiązaniem jest montaż naświetlacza przy użyciu uchwyty ściennego.
3. Zdjąć pałak mocujący z naświetlacza (rys. 2).
4. Zaznaczyć miejsca, w których mają być wykonane otwory służące do zamocowania pałaka mocującego, a następnie wywiercić je w ścianie. Przymocować pałak do ściany przy użyciu odpowiednich śrub.
5. Otworzyć wstępnie zmontowaną skrzynkę podłączeniową.
6. Poprowadzić przewód zasilający przez wpust kablowy z uszczelką, a następnie podłączyć go zgodnie z rys. 3 do łącznika świecznikowego (N = kabel niebieski, ⊕ = kabel zielono-żółty, L = kabel brązowy).
7. Upewnić się, że przewód zasilający został dostatecznie dobrze przytwierdzony przez uchwyt kablowy odciążający.

8. Ponownie przykręcić pokrywę na skrzynkę podłączeniową. Zwrócić uwagę na prawidłowe ułożenie uszczelki.
9. Zamocować naświetlacz na pałaku.
10. Ustawić naświetlacz w żądanej pozycji i dokręcić śruby.

OPIS DZIAŁANIA

(dotyczy tylko wersji z czujnikiem ruchu)

Naświetlacz wyposażony jest w czujnik podczerwieni. Załącza się automatycznie, gdy czujnik wykryje ruch w otoczeniu.

W miarę możliwości nie kierować czujnika ruchu w stronę basenu, wyciągów gorącego powietrza, klimatyzatorów lub obiektów, które narażone są na duże wahania temperatury. Zwrócić uwagę, aby czujnik ruchu nie był skierowany na drzewa, krzewy oraz miejsca, w których mogą przebywać zwierzęta domowe. Czujnik ruchu można obracać w poziomie w prawo i w lewo.

Podczas mocowania naświetlacza należy pamiętać o tym, że czujnik ruchu reaguje najczulej na ruchy, które przebiegają w poprzek jego pola detekcji, a najmniej czule w przypadku ruchów, które zbliżają się do urządzenia na wprost.

USTAWIANIE CZUJNIKA RUCHU

Rys. 4

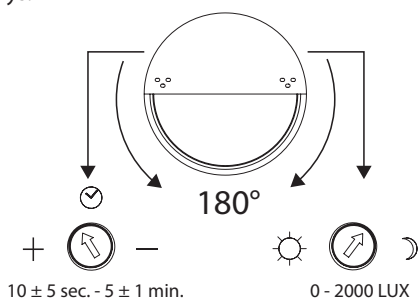

Obrócić osłonę czujnika ruchu o 180° w dół – pojawią się dwa regulatory (patrz rys. 4).

Ustawianie czasu (symbol zegara, z lewej strony):

Za pomocą tego regulatora można wybrać dowolny czas załączenia w zakresie od ok. 10 sekund do 5 minut, po tym jak czujnik ruchu wykryje ostatni ruch. Obracanie regulatora w kierunku zgodnym z ruchem wskazówek zegara zmniejsza zakres czasowy, natomiast obracanie w kierunku przeciwnym powoduje jego zwiększenie.

Ustawianie światła (symbol słońca i księżyca, z prawej strony):

Ustawienie światła określa próg jasności, po którego przekroczeniu czujnik włączy naświetlacz. Pozycja (☀) wskazuje, że czujnik pracuje w dzień i w nocy, w pozycji (☾) czujnik pracuje tylko w nocy. Aby dokonać ustawienia, należy odczekać do momentu nastania żądanej jasności otoczenia. Przesłać pokrętkę regulatora ustawienia światła całkowicie na symbol (☾). Obracać regulator powoli w kierunku symbolu (☀) do momentu włączenia się naświetlacza w następstwie wykrycia ruchu.

Od tego momentu naświetlacz będzie się włączać od ustalonego progu jasności po wykryciu ruchu.

Czujnik ruchu: pasywny czujnik podczerwieni

Zakres detekcji: do 12 m / do 90° (w poziomie)

Ustawienie czasu: od ok. 10 sekund do 5 minut

Jasność otoczenia: 0 – 2000 lux

KONSERWACJA



Uwaga: naświetlacz LED nie posiada elementów wymagających zabiegów konserwacyjnych.

Źródło światła LED w naświetlaczu może zostać wymienione tylko przez producenta, wyznaczonego przez niego serwisanta lub osobę o porównywalnych kwalifikacjach. Nigdy nie otwierać naświetlacza, jeżeli wtyczka jest podłączona do sieci.

Ostrożnie: niebezpieczeństwo porażenia prądem elektrycznym!

CZYSZCZENIE

Nie stosować rozpuszczalników, żrących środków czyszczących itp. Do czyszczenia używać tylko suchej lub delikatnie zwilżonej ściereczki.

UTYLIZACJA



Sprzęt elektryczny należy utylizować w sposób bezpieczny dla środowiska naturalnego!

Urządzenia elektryczne to nie domowe śmieci czy odpadki!

Zgodnie z Dyrektywą Europejską 2012/19/UE w sprawie zużytego sprzętu elektrycznego i elektronicznego, zużyte urządzenia elektryczne należy gromadzić osobno i przekazywać do ponownego przetworzenia w sposób bezpieczny dla środowiska naturalnego.

O możliwościach utylizacji wysłużonego urządzenia dowiedzą się Państwo w urzędzie miasta lub gminy.

Adresy

Hugo Brennenstuhl GmbH & Co. KG
Seestraße 1 – 3 · D-72074 Tübingen

H. Brennenstuhl S.A.S.
4 rue de Bruxelles · F-67170 Bernolsheim

lectra-t ag
Blegistrasse 13 · CH-6340 Baar

www.brennenstuhl.com



Hugo Brennenstuhl GmbH & Co. KG

Seestraße 1 – 3 · D-72074 Tübingen

H. Brennenstuhl S.A.S.

4 rue de Bruxelles · F-67170 Bernolsheim

lectra-t ag

Blegistrasse 13 · CH-6340 Baar

www.brennenstuhl.com