

RST

Каждый градус °C под контролем!

RST02557 meteo link IQ557 цифровая барометрическая станция с терморезистором

инструкция по применению **RU**

Компания RST благодарит Вас за покупку новой барометрической станции RST02557 (IQ557), в которой воплощены, кроме современных высокотехнологичных идей самые последние достижения компании RST в области дизайна и эргономики. Обтекаемые линии и динамичный силуэт новой модели придают ей неповторимый шик. RST02557 (IQ557) предназначена для использования дома и на работе, и мы надеемся, что Вы будете ею довольны. Для того, чтобы полностью использовать все возможности прибора, пожалуйста, внимательно прочтите данную инструкцию и посетите сайт компании.



ВОЗМОЖНОСТИ

- большой контрастный ЖК-дисплей
- анимационный символичный прогноз погоды
- цифровой барометр
- дифференциальный барометр - система pressure Ctrl 0.25 (отражает в графическом виде малейшие изменения атмосферного давления и тенденции изменения за 3 часа)
- температура воздуха в помещении и на улице полученная от беспроводного радиодатчика (радиус приёма сигнала 100 метров)
- влажность воздуха в помещении
- тенденция изменения комнатной и уличной температур и атмосферного давления
- система автоматического запоминания максимальной и минимальной температур и атмосферного давления min-max memory
- температура может индизироваться в °C или °F
- сигнализатор образования льда на дорогах ice alert
- время и календарь, будильник
- система экономии питания SES
- индикатор состояния батарей low batt
- устанавливается на столе и имеет настенное крепление

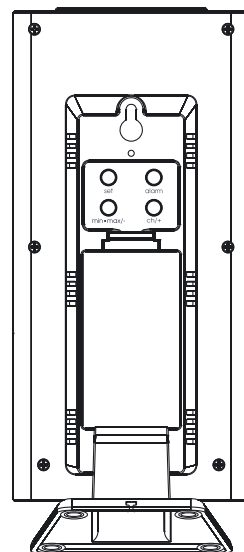
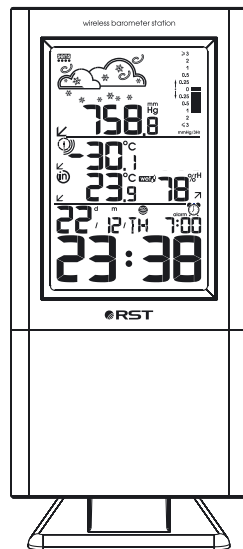

система weather Ctrl

В данной станции используется абсолютно новый алгоритм работы системы определения состояния и прогноза погоды, разработанный командой профессиональных метеорологов совместно с инженерами компании RST, в основу которого положены 27-ми летние наблюдения за изменением погоды и климата в различных странах мира.

установка, начало работы, замена элементов питания

Цифровая погодная станция устроена таким образом, чтобы её настройка и эксплуатация проходили легко и удобно. Для установки или замены батареек и настройки станции, пожалуйста, выполните следующие операции:

1. С тыльной стороны радиодатчика RST02551 откройте крышку. Установите две новые батарейки ALKALINE типа AAA соблюдая полярность. Закройте крышку отсека для батареек.
2. Откройте отсек для батареек базовой станции, вставьте 2 новые батарейки ALKALINE типа AA соблюдая полярность. Плотно закройте крышки отсека для батареек.
3. После установки батареек радиодатчик начнёт передавать информацию каждые 8 секунд 16 раз на базовую станцию автоматически. Затем сигнал будет передаваться каждые 48 секунд. В течении 3 минут на дисплее базовой станции Вы увидите информацию переданную радиодатчиком. В процессе синхронизации радиодатчика с базовой станцией не нажимайте кнопки пока синхронизация не закончится.



примечание. Компания RST участвует в сохранении окружающей среды. В связи с этим, мы просим Вас не выбрасывать использованные элементы питания в не предназначенные для этого места а также не сжигать их, так как это может повлечь взрыв батареек, утечку опасных химикатов и паров. Вся продукция выпускаемая компанией RST разрешена для использования, в том числе на территории РФ.

установка • базовая станция

Изделие может быть установлено на стол при помощи специальной подставки, входящей в комплект поставки. Прикрепите подставку как показано на рисунке. Для крепления на стену, используйте отверстие, находящиеся с тыльной стороны изделия. Крепление осуществите при помощи небольшого шурупа (не входит в комплект поставки).

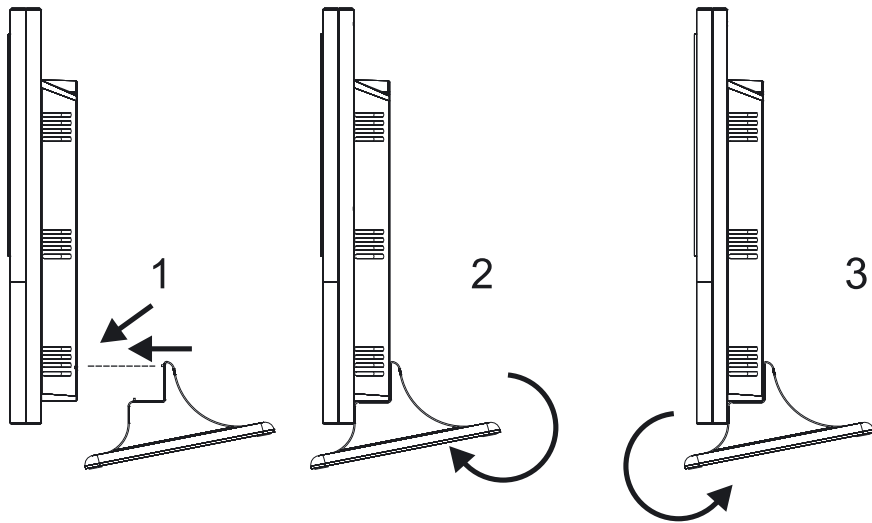

Дистанционный радиодатчик RST02551

Заводская упаковка – провод с термо датчиком находится внутри датчика, под крышкой для элементов питания.

Для получения более точных результатов измерения температуры, удобства считывания информации с дисплея датчика и достижения более стабильной работы прибора, рекомендуем установить радиодатчик вблизи окна, выносной термо датчик (находящийся на конце провода) разместите за окном. Используйте окно, которое редко открывается. Вынесите термо датчик за окно в месте свободном от предметов способных повредить провод, аккуратно прижмите провод оконной рамой. Радиодатчик установите на окне или повесьте на стене, используя отверстие, находящиеся с тыльной стороны радиодатчика. Для установке на стене Вам понадобится небольшой шуруп (не входит в комплект поставки).

Примечание: чтобы получить точные показания температуры, не рекомендуется устанавливать радиодатчик, выносной термодатчик и базовую станцию под прямыми лучами солнца. Также радиодатчик и базовую станцию рекомендуем установить как можно дальше от стен, бетонных перекрытий и металлических каркасов, которые влияют на мощность сигнала передаваемого от радиодатчика.

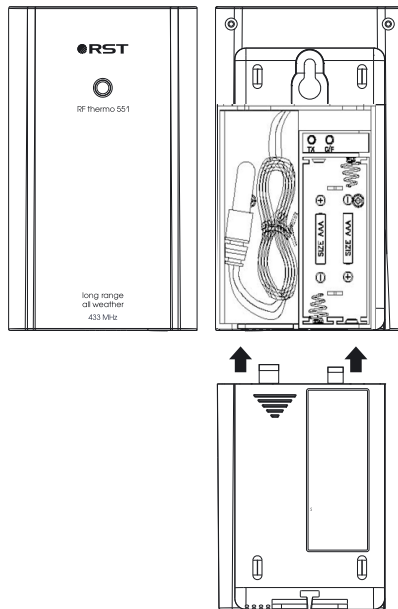

ОПИСАНИЕ ДИСПЛЕЯ СТАНЦИИ

Барометрическая станция имеет три линии, которые отображают: барометрические данные, температуру вне помещения (полученную с радиодатчика), температуру внутри помещения.

- 1 установка чувствительности символьного барометра sens
- 2 прогноз погоды на следующие сутки (12-36 часов)
- 3 цифровой барометр с указанием единиц измерения атмосферного давления
- 4 символ тенденции изменения атмосферного давления (растёт-падает)
- 5 указатель номера радиоканала радиодатчика с которого принят сигнал (макс 3)
- 6 температура полученная с радиодатчика (уличная)
- 7 индикатор состояния батарей радиодатчика
- 8 температура комнатная
- 9 индикатор состояния батарей базовой станции
- 10 число, месяц и день недели
- 11 время
- 12 символ отображения на дисплее минимальной и максимальной зарегистрированных значений температур и атмосферного давления
- 13 дифференциальный барометр
- 14 функция предупреждения образования льда на дороге ice alert
- 15 режим переключения измерения температуры °C/°F
- 16 индикатор комфортности
- 17 относительная влажность воздуха в помещении
- 18 значок будильника
- 19 установленное время будильника

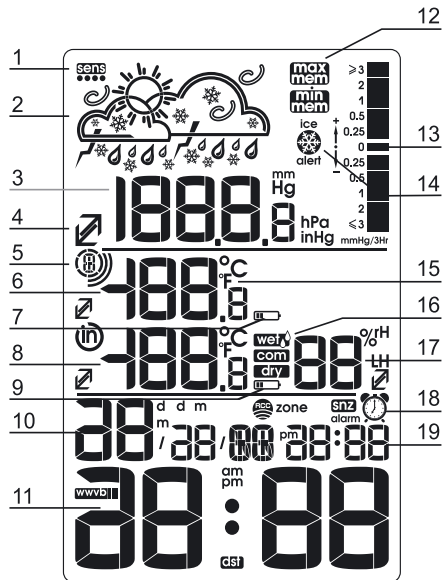

прогноз погоды



сильный ветер



снегопад



солнечно

переменная
облачность

облачно



местами дождь



снег

ливень,
дождь с грозой

примечание:

При уменьшении атмосферного давления более чем на 3 hPa в течение 3 часов, изображение ветра будет отображено на дисплее. При внезапном или существенном изменении атмосферного давления погодные символы будут изменяться соответственно. В случае, если изменение давления произошло слишком медленно, чем обычно, чтобы быть зарегистрированным, оно не будет корреспондироваться с изменением прогноза погоды. Однако, если индицируемый продолжительное время символ – солнце или ураган (крайние показатели), реальный прогноз погоды может быть иным. В случае, если текущая погода облачная или, а на дисплее, например, указан дождь, это не означает, что завтра обязательно должен быть дождь, а указывает на то, что он вероятен и следует ожидать ухудшение погоды. Алгоритм прибора запрограммирован на то чтобы показывать ухудшение погоды при падении атмосферного давления и улучшение её при повышении.

замечание:

Точность прогноза погоды, основанного на изменении атмосферного давления и температуры, составляет 75%. При использовании инновационной системы компании RST weather sens - точность прогноза может быть увеличена. Прогноз погоды необязательно отражает текущую ситуацию. В ночное время прогноз погоды "Солнечно" означает ясную безоблачную погоду.

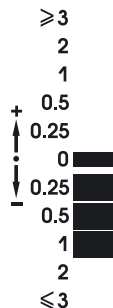
дифференциальный барометр air pressure Ctrl 0.25

Система pressure Ctrl 0.25 отражает в графическом виде малейшие изменения в динамике атмосферного давления и тенденции изменения за последние 3 часа. Данные, полученные с дифференциального барометра чрезвычайно важны для определения скорости изменения барометрического давления.

индикатор тенденции изменения атмосферного давления

Стрелка индикатора изменения атмосферного давления указывает на то, что давление воздуха изменилось в течение 10 минут (повышается / падает соответственно), и следовательно, если тенденция сохранится, следует ожидать улучшения или ухудшения погоды. Стрелка индикатора не будет индцироваться в случае, если давление остаётся без изменения в течение 30 минут.

корректировка символьного барометра (прогноз погоды)

В начале эксплуатации погодной станции, для более точной работы символьного барометра, необходимо его выставить. Для этого достаточно установить символ погоды, соответствующий погоде в настоящий момент в Вашей местности.

чувствительность символьного барометра sens



В процессе эксплуатации барометрической станции, в случае, если символичный барометр будет работать не корректно, рекомендуем изменить его чувствительность (возможные изменения от 2 до 4 hPa). Заводская установка чувствительности 3. Чем меньше индекс чувствительности, тем символичный барометр более быстро реагирует на изменение атмосферного давления. Например, если выставлено значение 4, атмосферное давление должно измениться на 4 hPa чтобы изменение было зарегистрировано и показание символьного барометра поменялось с перемененно на пасмурно (понижение) или на солнце (повышение). В случае, если, в процессе эксплуатации символичный барометр показывает прогноз погоды дождь, а на следующий день облачно, для более корректной работы символьного барометра в Вашей местности, рекомендуется уменьшить его чувствительность на одну единицу, то есть выставить чувствительность с 3 на 4 и проверить его работу. Процедура установки изменения чувствительности символьного барометра описана в разделе «настройка барометрической станции».

индикатор предупреждения шторма

Алгоритм расчета штормового предупреждения автоматически учитывает выставленную Вами чувствительность sens. Соответствующий символ появится при изменении давления на выставленную чувствительность плюс 2 hPa в течение 3 часов.

система контролирования образования гололёда ice alert

В случае наступлении погодных условий, благоприятных для образования льда на дорогах (температура в диапазоне $-3^{\circ}\text{C} \sim 1^{\circ}\text{C}$), на дисплее появится соответствующий символ .

индикатор тенденции изменения температур (trend)



Для контроля за тенденцией изменения температур в приборе предусмотрены специальные индикаторы. При повышении или падении температур в течении часа на 1 градус Цельсия Вы увидите на дисплее соответствующий символ в виде стрелок направленных вверх (температура растёт) или вниз (падает). Если температура не меняется на дисплее стрелки не будут индцироваться.

система контролирования состояния воздуха Air Ctrl (comfort index)

Контролирование состояние влажности воздуха необходима, для определения наиболее комфортного для человека значения относительной влажности воздуха. В данной модели система Air Ctrl выполнит данные действия автоматически. Состояние воздуха отобразится на дисплее прибора в виде соответствующих символов.

RH<45%	RH 45%~65%	RH >65%
сухо	комфорт	влажно

Символ LH будет индицироваться в случае, если значение относительной влажности опустится ниже 20 % RH

программирование прибора

Для программирования барометрической станции используйте кнопки, расположенные с тыльной стороны прибора: set, min-max/-, ch/+, alarm, snooze/alarm stop. При перерыве в настройке более чем на 10 секунд станция возвращается в нормальный режим работы, все изменённые данные сохраняются.

Для вывода на дисплей номера текущего года, нажмите на кнопку set. В течение нескольких секунд в нижней части дисплея будет отражён год.

настройка барометрической станции

Для перехода в режим настройки нажмите и удерживайте в течение 3-х секунд кнопку set. Для изменения настраиваемых параметров используйте кнопки ch/+(для изменения или увеличения числовых значений) или min-max/- (для уменьшения числовых значений). Для подтверждения выбранных значений и перехода для настройки следующего параметра, нажмите на кнопку set.

Описание функций найдите в соответствующих разделах настоящей инструкции.

Настраиваемые значения будут индицироваться в следующем порядке:

- 1 Значение EN (Английский) будет мигать, выберите язык отображения для дня недели: RU (Русский), затем GE (Немецкий), FR (Французский), ES (Испанский).
- 2 На дисплее появится символ LCD и номер 4. Выберите значение (от 1 до 8), при котором дисплей будет наиболее контрастным или нажмите set если дисплей достаточно контрастен.
- 3 На дисплее появится символ zone 2. Нажмите set.
- 4 На дисплее появится символ rcc OFF. Нажмите set.
- 5 Появится символ dst OFF. Включите функцию автоматического перехода на летнее/зимнее время (нажмите на ch/+). Появится символ dst ON.
- 6 Появится цифра 24H (24-х часовой режим отображения времени). Вы можете переключиться на 12H (12-и часовой режим отображения времени (время до полудня будет отображаться с символом am, после полудня с pm)).
- 7 Появятся мигающие символы в d(дата) и m(месяц), если есть желание изменить положение индицирования даты и месяца, нажмите на кнопку ch/+.
- 8 Появится мигающий номер года. Установите текущий номер года.
- 9 Появится мигающий номер месяца, установите правильный номер месяца.
- 10 Появится мигающая дата, установите правильное число.
- 11 Появится мигающий номер часа, установите текущий номер часа.
- 12 Появятся мигающие минуты, установите текущие значения для минут.
- 13 Затем Вы увидите мигающий символ C (индикация отображения температуры в градусах Цельсия). Если нужно изменить на градусы Фаренгейта, нажмите на ch/+ (обычно это не требуется).
- 14 Значение mmHg (отображение атмосферного давления в ммРтст) будет мигать. Вы можете изменить единицы отображения атмосферного давления на hPa/mB (гПа/мБ) или inHg (Инчи ртутного столба), обычно это не требуется.
- 15 Цифровое значение атмосферного давления будет мигать. Вы можете подкорректировать показания цифрового барометра.
- 16 Символ SENS 2 (чувствительность символьного барометра) будет мигать. В случае, если нужно изменить порог чувствительности символьного барометра измените его, возможны варианты 2-3-4, обычно это не требуется.
- 17 Порог чувствительности индикатора штормового предупреждения (по умолчанию цифра 4) будет мигать. Вы можете поменять значение, при котором будет показано штормовой предупреждение на 3-4 или 5.
- 18 Иконка отображающая символьный прогноз погоды будет мигать. Установите картинку погоды на соответствующее значение для погоды в настоящее время. После настройки прогноз погоды будет отображаться корректно.

будильник



Для установки времени срабатывания будильника:

Нажмите и удерживайте в течение 3-х секунд кнопку **alarm**, находящуюся на тыльной стороне метеостанции. Значение часов будет мигать. Согласно алгоритму описанному в предыдущем пункте, установите время срабатывания будильника.



В указанное время будильник будет работать каждый день по 120 секунд, вовремя срабатывания будильника выставленное время будет мигать. Для временной остановки сигнала будильника на 7 минут нажмите на кнопку **snooze/alarm stop**, символ **snz** будет мигать. Через 7 минут будильник заработает снова. Для остановки будильника нажмите и удерживайте кнопку **snooze/alarm stop** в течение 3-х секунд. Для отключения будильника нажмите на кнопку **alarm**. На дисплее рядом с символом будильника появится **OFF** (будильник отключён). Для включения будильника нажмите на кнопку **alarm** снова.

ПАМЯТЬ МАКСИМАЛЬНЫХ И МИНИМАЛЬНЫХ ЗНАЧЕНИЙ

Для проверки максимальных и минимальных значений температур, влажности и атмосферного давления **min mem / max mem**, нажмите на кнопку **min-max/-**. При нажатии один раз на дисплее отобразятся максимальные значения, при повторном нажатии – минимальные для каждого параметра.

Для удаления из памяти минимального или максимального значения во время отображения **min/max** параметра нажмите и удерживайте в течении двух секунд кнопку **min/max**.

радиодатчик

Для изменения индицирования единиц измерения температур на радиодатчике, нажмите на кнопку **°C/°F**, которая находится под крышкой отсека для батарей находящегося на задней части радиодатчика. Для принудительной регистрации радиодатчика нажмите на кнопку **TX**, которая находится там же.

В случае, если на базовой станции зарегистрированы дополнительные датчики (в комплект поставки входит 1 радиодатчик), нажмите на кнопку **ch/+**, для выбора или контроля температуры на 3-х датчиках.

замечания:

При замене или истощении батареек в основном блоке - все настройки теряются, необходимо снова настроить барометрическую станцию.

В случае замены батареек в радиодатчике, теряется сигнал от радиодатчика, необходимо его снова зарегистрировать.

возможные помехи приему сигнала от терморадиодатчика 433 mHz

Сигналы, источниками передачи которых, служат профессиональные или бытовые электроприборы, такие как дверные звонки и домашние системы безопасности/сигнализации, системы входного контроля, радиотелефоны, рации, игры, компьютеры и иные источники помех, могут сталкиваться с сигналами, приёмником которых является данный прибор, и приводить к временным или постоянным нарушениям в приеме радио сигналов. Этот процесс считается нормальным и не влияет на основные характеристики изделия. Передача и прием сигналов точного времени и информации от термо радиодатчиков возобновится сразу же после снижения уровня интерференции сигналов. В некоторых случаях, прибор следует переместить в другое место, свободное от перечисленных или иных помех прохождения радио сигналов.

обслуживание и уход

Не разбирайте изделие и его составляющие. Внутри ничего не может сломаться такого, что можно починить без специального лабораторного оборудования. Так же это приведёт к отмене заводской гарантии на данное изделие. Не допускайте контакта с водой. Если этого всё-таки избежать не удалось, немедленно протрите устройство сухой мягкой тканью. Не используйте абразивные и другие агрессивные материалы для очищения любой части устройства. Это может привести к порче внешнего вида и электронных составляющих изделия. Не подвергайте изделие воздействию излишних ударов, тряске, вибрации, слишком высокой температуре и влажности - это может вызвать неправильную работу изделия, сократить время жизни электронных составляющих, повредить батареи и т.п. Не оставляйте использованные батарейки внутри изделия (даже т.н. "не текущие" батарейки), так как в некоторых случаях они могут "потечь", представляя тем угрозу не только электронным составляющим изделия, но и вашему здоровью. Установка батарей не в соответствии с указанной на их гнезде полярностью повредит изделие. Не используйте старые и новые батарейки вместе, так как старые батарейки могут "потечь". Не бросайте батарейки (старые и новые) в огонь, так как они могут взорваться с высвобождением вредных химических веществ, причинив вам и вашему здоровью непоправимый вред. Данный продукт не может быть использован в медицинских целях, а так же для общественной информации. Прочитайте данную инструкцию внимательно до начала пользования изделием.

Дополнительная информация

Относительная влажность

При измерении относительной влажности проверяется количество водяного пара в воздухе, что выражается в процентах максимума пара, который может содержаться в воздухе во взвешенном состоянии при текущей температуре. Проще говоря, относительная влажность воздуха может быть вычислена согласно формуле $f = e/E \times 100\%$, где e – упругость водяного пара, E – упругость насыщения. Здесь температура имеет большую важность, например, если гигрометр показывает 40 %Rh при температуре +30 °C, а потом температура понижается, то значение относительной влажности будет увеличиваться. Таким образом, чем холоднее воздух, тем меньше влаги может находиться во взвешенном состоянии.

Влияние влажности воздуха

Немногие из нас знают, а некоторые даже не задумываются – какая влажность воздуха дома или в офисе, в помещениях, где мы находимся, и как она влияет на наше с Вами самочувствие. В помещениях весной и летом воздух достаточно увлажнён, значения относительной влажности находятся в норме. А осенью и зимой, в отопительный период, системы центрального отопления и другие обогревательные приборы нагревают воздух, и он становится сухим, влажность падает до 20–35 %. При максимальной работе систем отопления относительная влажность воздуха может быть ниже 15%. Это даже меньше чем в пустыне Сахара! Там влажность воздуха составляет 25%. Сильный обогрев повышает температуру, но не увеличивает количество водяного пара, что вызывает усиленное испарение влаги отовсюду: из Вашего организма, из организма домашних питомцев, комнатных растений, мебели, паркета. Постоянное нахождение в помещениях с пониженной или повышенной влажностью может привести к возникновению и обострению различных заболеваний у детей и взрослых, животных, порче музыкальных инструментов, мебели, деревянного паркета и т.п.. Также при экстремальных значениях влажности нельзя хранить продукты, сигары и вина. При низкой влажности (в системе Air Ctrl зона «DRY»), ускоряется процесс старения кожи, она теряет упругость и эластичность. Долгое нахождение в помещениях с повышенной влажностью (в системе Air Ctrl зона «WET») вызывает затруднение органов дыхания. При нормальном соотношении температуры и относительной влажности (в системе Air Ctrl зона «COMFORT»), значительно снижается риск возникновения и распространения заболеваний, легко дышится, повышается работоспособность, улучшается настроение.

спецификация

диапазон измерения атмосферного давления:	225 mmHg ~ 827 mmHg (300 hPa ~ 1100 hPa)
диапазон корректировки:	676 ~ 812 mmHg (900 ~ 1080 hPa)
разрешение:	0,1 mmHg
погрешность измерения:	1,15 mmHg (в диапазоне 676 ~ 812 mmHg)
температура (в помещении):	-10 °C ~ +60 °C, разрешение 0,1 °C
температура (на улице):	-20 °C ~ +60 °C, разрешение 0,1 °C
температура (на улице, с выносным термосенсором):	-40 °C ~ +60 °C, разрешение 0,1 °C
единицы измерения атмосферного давления:	mmHg (ммРтст), hPa (гПа), inHg (Англ. дюйм)
единицы измерения температур:	°C/°F
интервал измерения атм. давления:	10 минут
интервал измерения (внутренний датчик):	48 секунд
интервал измерения (радиодатчик):	48 секунд
радиус приёма сигнала от радиодатчика:	100 метров (при отсутствии помех)
частота радиопередачи:	433 MHz
выносной термо сенсор, длина кабеля:	3 метра
питание, базовая станция:	2 батареи типа AA 1,5 V LR6 Alkaline
питание, радиодатчик:	2 батареи типа AAA 1,5 V LR03 Alkaline
размер, основной блок (без подставки):	163 мм X 78 мм X 27 мм
размер, радиодатчик:	103 мм X 60 мм X 30 мм

КОМПЛЕКТ ПОСТАВКИ

базовая станция - 1 шт.; подставка - 1 шт.; радиодатчик RST02550 - 1 шт.;
инструкция по эксплуатации - 1 шт.

Элементы питания применяются для проверки работоспособности прибора, в комплект поставки не входят, гарантийной замене не подлежат. Дизайн, цвет и спецификация могут быть изменены Производителем без уведомления. Товар разрешён для продажи на территории РФ.



Every degree is under control!

RST02557 meteo link IQ557

WIRELESS WEATHER STATION

INSTRUCTION MANUAL **EN**

Thank you for purchasing this Wireless Weather Station. Designed for everyday use, the weather station will prove to be an asset of great value for your personal use in the home or office. The outdoor sensor is connected with a 3-foot cable that can be placed under a closed window to keep you well connected to the outside elements. Please read this instruction manual thoroughly to fully understand the correct operation of your weather station and benefit from its unique feature. This Operation Manual is part of this product and should be kept in a safe place for future reference. It contains important notes on setup and operation.



Package Contents

- 1 weather station base unit
- 1 remote Sensor with wire probe RST02550
- 1 instruction manual

Feature

- Wireless outdoor and indoor temperature (°F or °C)
- Indoor humidity
- Digital barometer (mmHg, hPa/mb, inHg)
- Memory max/min (for temperature, humidity and air pressure)
- Comfort index
- Weather forecast tendency
- Symbol forecast (sun, partly cloudy, cloudy, rain (or snow when temperature is below 0 °C), thunder storm (rain or snow flashing)
- Weather forecast based on changing barometric pressure
- Time alarm with snooze
- Can receive up to 3 sensors
- Wall hanging or free standing
- Included one transmitter
- Synchronized instant reception
- Low battery indicator on the receiver

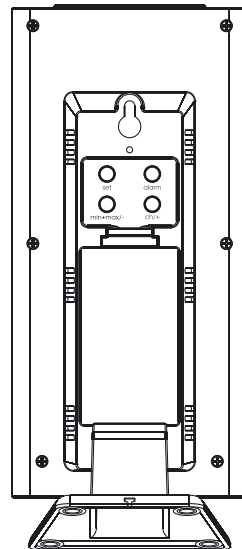
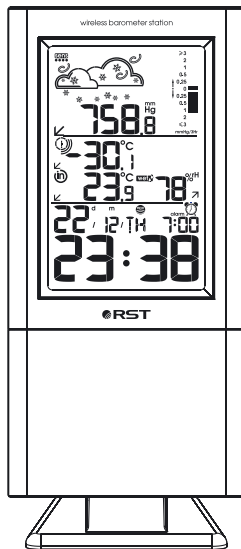

Installing the Batteries

Note: Please note the polarity when inserting/replacing batteries in the unit, failure to do so may result in permanent damage. Use good quality Alkaline Batteries and avoid rechargeable batteries.

- 1 Insert two AAA batteries into the remote sensor. After the remote sensor is powered up, the sensor will transmit weather data every 8s for 16 times. After this learning period is over, then the transmitter will transmit every 48s.
- 2 Insert two AA batteries into the weather station. When the base station is powered up, a short beep will sound and all LCD segments will light up for about 4 seconds before it enters into learning mode to learn the sensors security code. Every time the remote sensor is powered up (for example after a change of batteries), a random security code is transmitted and this code must be synchronized with the base station to receive weather data. Thus if battery change happened on remote sensor side, then the base station must be power up again to re-learn the transmitter.
- 3 Wait 3 minutes or until the outdoor temperature is displayed in the weather station. Do not press any keys before outdoor sensor data received. The wireless weather station can receive up to 3 temperature sensors. If you have purchased additional remote sensors, repeat step 1) for all extra sensors. However, ensure that you leave 10 seconds in between the reception of the last sensor and the set-up of the following sensor. The wireless weather station will number the sensors in the order of set-up, i.e. the first temperature sensor will have the temperature displayed with 1.
- 4 Mount the units, ensuring that the receiver can still pick up the signal from the transmitter. To measure outdoor temperature, place the transmitter outdoors. It will transmit the temperature from its location.

Note: DO NOT PRESS ANY KEY on the base station until the first set of data is display on the LCD. This ensures that the base station has synchronized with the sensors and that the system is now functioning. If a key is pressed before the weather station receives the temperature signal, you will need to follow the battery installation procedure again. Please wait 10 seconds before re-insert the battery again to make a proper reset for both transmitter and receiver.



Note: Please participate in the preservation of the environment by properly disposing of all used-up batteries and accumulators at designated disposal points. Never dispose of batteries in a fire as this may cause explosion, risk of fire or leakage of dangerous chemicals and fumes.

Free stand and wall mounting stand

Fix the plastic stand on the rear of the thermometer for table standing. Stand the thermometer on a flat surface.

Wall Mount:

You can mount your thermometer on a wall by using a screw (not included)

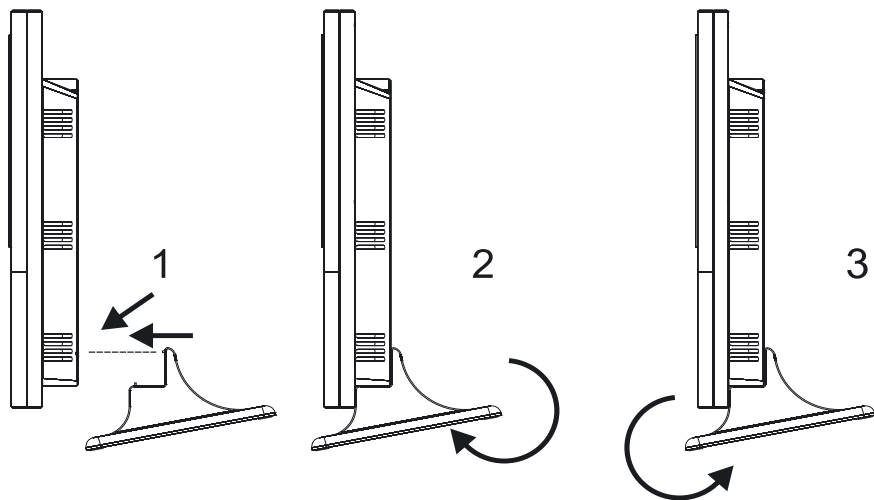

Remote Sensor RST02550

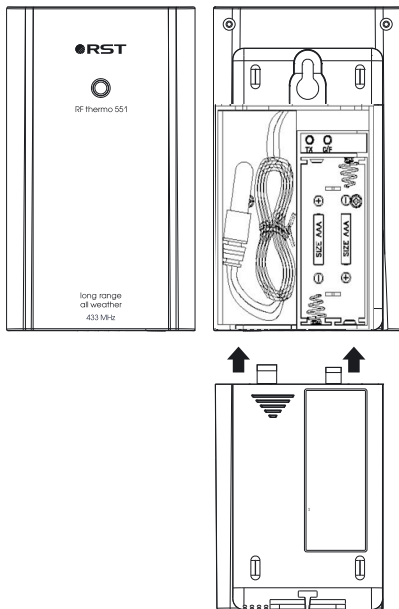

Note: To achieve a true temperature reading, avoid mounting remote sensor in direct sunlight. We recommend that you mount the remote sensor on an outside North-facing wall; obstacles such as walls, concrete, and large metal objects will reduce the range.

The wire probe was fold beside battery cabinet. Please place the wire probe outside when using to achieve a true temperature reading.

Overview

Base unit-LCD

The following illustration shows a normal LCD display for description purposes only. There are four sections on the LCD: Weather forecast, pressure display, Outdoor temperature and Indoor Temperature

1. pressure Sensitivity icon
2. weather forecast icon
3. pressure display unit
4. weather tendency arrow
5. number showing sensor unit
6. outdoor temperature display
7. transmitter low battery indicator .
8. indoor temperature display
9. base station low battery indicator
10. date/day of week
11. time
12. MIN/MAX icon
13. differential barometer
14. ice alert
15. temperatuer unit
16. outdoor humidity display
17. comfort index
18. indoor humidity display
19. alarm icon
20. alarm time

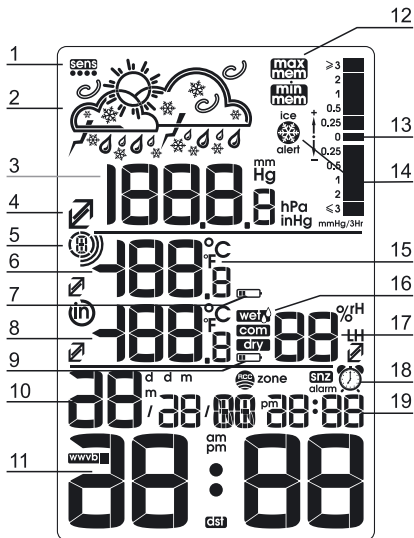

Weather forecasting



Wind



snowfall (<math><0^{\circ}\text{C}</math>)



Sun



Partly Cloudy



Cloudy



Rainy



Snow



Storm (>=0°C)

If the air pressure decrease $\geq 3\text{mmHg/hPa}$ within 3 hours, the wind icon will be displayed.

For every sudden or significant change in the air pressure, the weather icons will update accordingly to represent the change in weather. If the icons do not change, then it means either the air pressure has not changed or the change has been too slow for the wireless weather station to register. However, if the icon displayed is a sun or raining cloud, there will be no change of icon if the weather gets any better (with sunny icon) or worse (with rainy icon) since the icons are already at their extremes. The icons displayed forecasts the weather in terms of getting better or worse and not necessarily sunny or rainy as each icon indicates. For example, if the current weather is cloudy and the rainy icon is displayed, it does not mean that the product is faulty because it is not raining. It simply means that the air pressure has dropped and the weather is expected to get worse but not necessarily rainy.

Pressure tendency indicator



The tendency indicators arrow is located beside the air pressure value to show the air pressure tendency and provide a forecast of the weather to be expected by the decreasing or increasing air pressure. The upward arrow means that the air pressure is increasing and the weather is expected to become better. The downward arrow means that the air pressure is decreasing and the weather is expected to become worse. The tendency indicator arrow will not show up while the pressure without change within 30minutes. The base unit measure the air pressure per 10minutes. If the air pressure continuous increasing 3 times the arrow will be upward, if the air pressure continuous decreasing 3 times the arrow will be downward, otherwise the tendency arrow will not show up.

Pressure sensitivity setting for weather forecasting



The pressure threshold can be set to suit the user's requirement for weather forecasting from 2-4hPa (default 2hPa). There is pressure sensitivity icon on the top left corner of LCD to indicate the pressure threshold by number of dots. For areas that experience frequent changes in air pressure requires a higher setting compared to an area where the air pressure is stagnant. For example if 4hPa is selected, then there must be a fall or rise in air pressure of at least 4hPa before the weather station will register this as a change in weather.

Storm warning indicator

The storm warning pressure threshold can be set to suit the user's requirement from 3-5hPa (default 4hPa). When there is a fall over pressure threshold within 3 hours, the storm forecasting will be activated, the storm icon will flash indicating the storm warning feature has been activated.

Ice alert



When outdoor temperature between -3 to 1 degree ice alert icon would be indicated. If you have purchased additional remote sensors, ice alert is base on the temperature of Channel 1 sensor.

Temperature tendency indicator



The tendency indicators arrow is located beside the temperature value to show the temperature tendency. The base unit measures the temperature per 1 minute. If the temperature continuous increasing 4 times the arrow will be upward, if the temperature continuous decreasing 4 times the arrow will be downward, otherwise the tendency arrow will not show up.

Comfort index



There are three icons can be displayed depending on indoor humidity for the comfort index:

RH<45%	RH 45%~65%	RH >65%
dry	comfort	wet

"LH" will appear at 20%RH

Program Mode

The base station has five keys for easy operation: SET key, ALARM key, MIN/MAX key, CH/+ key, SNOOZ/ALARM STOP key.

Setting Mode

While in normal mode, press the SET key shortly to shift the display of Time and Year.

While in normal mode, press the SET key for 3s to enter the setting mode,

In the setting mode, press the SET key to select the following setting in sequence, press CH/+ key to select the units or scrolls the value. Press MIN/MAX key to decrease the value.:

1. Five language select for day display English:EN Russia:RU German:GE France:FR Spain:ES
2. LCD contrast level select from 1 to 8. (Default 4)
3. Time zone
4. RCC off

5. DST off
6. 12/24 hours
7. DDMM/MMDD (Day Month/ Month Day)
8. Year (2000-2099)
9. Month
10. Date
11. Hour
12. Minute
13. Temperature display unit degree Celsius or Fahrenheit
14. Air pressure display units in hPa/mB, mmHg or inHg
15. Air pressure value setting from 900hPa to 1080hPa.
16. Pressure threshold setting (default 2hPa, see 3.4)
17. Storm threshold setting (default 4hPa, see 3.5)
18. Weather forecast icon setting.

After the final mode, the manual setting returns to the normal display mode.
Press SNOOZ/ALARM STOP key or if no key is pressed for 30s, the setting mode will return to normal display mode at any time.

Alarm mode



- While in normal mode, press the ALARM key to set the alarm on/off. If alarm on, alarm icon and alarm time display. If alarm off, alarm icon and OFF display.
- While in normal mode, press the ALARM key for 3s to enter the alarm time setting mode: the alarm hour digits will flash, to set the desired hour by using the CH/+ or MIN/MAX keys. Press the SET key again the alarm minute digits will flash, to set the desired minute by using the CH/+ or MIN/MAX keys. Press the SET key to confirm and exit the alarm time setting mode.



Note: When an alarm has been triggered, the alarm will sound and alarm icon flash for 120s. Press SNOOZE/ALARM STOP key to silence the alarm for 7minutes and then the alarm will sound again when that time is up. Press any key except SNOOZE/ALARM STOP key to stop the alarm. Or hold the SNOOZE/ALARM STOP for 3s to stop the alarm and not enter snooze mode.

MIN/MAX mode

- Press the MIN/MAX key to shift the display the maximum value and minimum value (air pressure, outdoor temperature and indoor temperature)
- While in the minimum or maximum mode, press MIN/MAX key for 2 seconds individual minimum or maximum record will be reset to current reading.

Channel Mode

- If you have purchased additional remote sensors, press CH/+ key to display the different outdoor temperature.
- Hold the CH/+ key for 3s to re-learn the current channel sensor signal. If you have purchased additional remote sensors, hold the CH button for 5s to re-learn all sensors signal.

Troubleshooting

No signal from remote sensor

There can be many reasons for this, the following steps should help you troubleshoot this problem.

- 1.1 Make sure that the batteries in the remote sensor are not depleted.
- 1.2 Reduce the distance between transmitter and receiver
- 1.3 Remove the batteries from the base station and the remote sensor and reset the weather station in the right order as described in section 2 of this manual.
- 1.4 This problem could also be a result of radio interference in your neighborhood, try relocating the sensor and the base station

Remote sensor drops off intermittently

Possible interference from other sources, try relocating the sensor or the base station. Radio device operation on the same frequency can also cause interference.

Temperature or the pressure is incorrect.

Check/ Replace the batteries. Also make sure that the remote sensor is not place near objects that can act as sources of heat or cold. Adjust the relative air pressure value from a reliable source such as TV or radio

Specifications

Outdoor data

Transmission distance in open field :	100 meter max.
Frequency:	433 MHz
Temperature range:	-40 °C to +60 °C (show --- if outside range)
Resolution:	0.1
Measuring interval remote sensor:	60 sec

Indoor data

Measuring interval of temperature:	60 sec
Measuring interval of Pressure:	10 minutes
Indoor temperature range:	-10 °C to +60 °C
Resolution :	0.1
Measuring range air pressure	300 hPa ~ 1100 hPa
Resolution/Accuracy	0.1 hPa/1.5 hPa (for 900 ~ 1080 hPa)
Adjusted range (air pressure)	900 ~ 1080 hPa

Power consumption

Base station:	2XAA 1.5V LR6 Alkaline batteries
Remote sensor:	2xAAA 1.5V LR03 Alkaline batteries

